



鉄道の未来を守る  
**みちのく軌道会**  
 Protect the Future of the Railroad

# 機械化 推進 情報冊子

2021年1月13日

鉄道の未来を守る  
**みちのく軌道会**  
 Protect the Future of the Railroad

JR東日本・仙建工業 パートナー企業

みちのく軌道会 会員企業22社

株式会社升陽  
 株式会社百保  
 株式会社百保  
 株式会社百保  
 株式会社第一建設工業  
 株式会社第一建設工業

中央工業株式会社  
 上越建設株式会社  
 北陸建設株式会社  
 大崎建設株式会社  
 株式会社木村工業  
 建設工業株式会社  
 建設工業株式会社  
 建設工業株式会社

株式会社ワールド工業  
 株式会社高橋  
 株式会社高橋  
 株式会社高橋  
 株式会社高橋  
 株式会社高橋  
 株式会社高橋  
 株式会社高橋





～ごあいさつ～

拝啓

睦月の候、各社におかれてはご清栄のこととお慶び申し上げます。日頃よりみちのく軌道会の活動にご協力いただき、ありがとうございます。

さて、みちのく軌道会の目的である、軌道工事の業務革新の取組みの一環として、昨年引き続き本年も機械展示会を開催する所存でございましたが、新型コロナウイルス感染症の影響により開催を見送りました。依然として新型コロナウイルス感染症の流行に収束の兆しが見えない不安の中、皆様には軌道工事に従事していただいておりますが、一方で、人口減少、働き方の変化の結果として、数年先に想定していた作業環境の変化が、時間軸を越えて現在の課題として直面することになったと捉えられることができます。その意味において、今、機械化推進を加速するとともに、その水準を高めることが世の中で求められています。

「機械化推進情報冊子」が皆様の職場での機械化推進との一助となり、ますますご発展されることを祈念しまして、ご挨拶に代えさせていただきます。

2021年1月

みちのく軌道会会長 高橋美光

## 目次

### ◆アレン

- ・ドリルポンプ式可変パッド注入機 . . . . . P1
- ・ヒマツロックカタログ . . . . . P2
- ・GETSカタログ . . . . . P3

### ◆コンドーテック

- ・カタログ . . . . . P4～16

### ◆ニシヤマ

- ・マクラギ検査装置 . . . . . P17

### ◆レール軌材

- ・コードレスエンジン式タイタンパ . . . . . P18
- ・コードレス充電式タイタンパ (RT-36V) . . . . . P19
- ・インパクトレンチ T W001 G R D X . . . . . P20
- ・スーパー合成枕木用キリ . . . . . P21

### ◆レンタルのニッケン

- ・レール軸力調整装置 . . . . . P22～23
- ・人員輸送トロリー . . . . . P24～25
- ・ハンドタンパー . . . . . P26～27
- ・鉄道用平ボディ9t (14t車) . . . . . P28～29
- ・踏切用軽量マット\_191204改訂 . . . . . P30
- ・鉄道用接続式トロ口15t\_Ro-Ro . . . . . P31

### ◆計測ネットサービス

- ・支障データ計測システム . . . . . P32

### ◆山崎齒車

- ・カタログ . . . . . P33～34

**※価格と詳細についてはメーカーにお問い合わせください。**

# アレン可変パッドシステム

## ドリルポンプ式可変パッド注入機

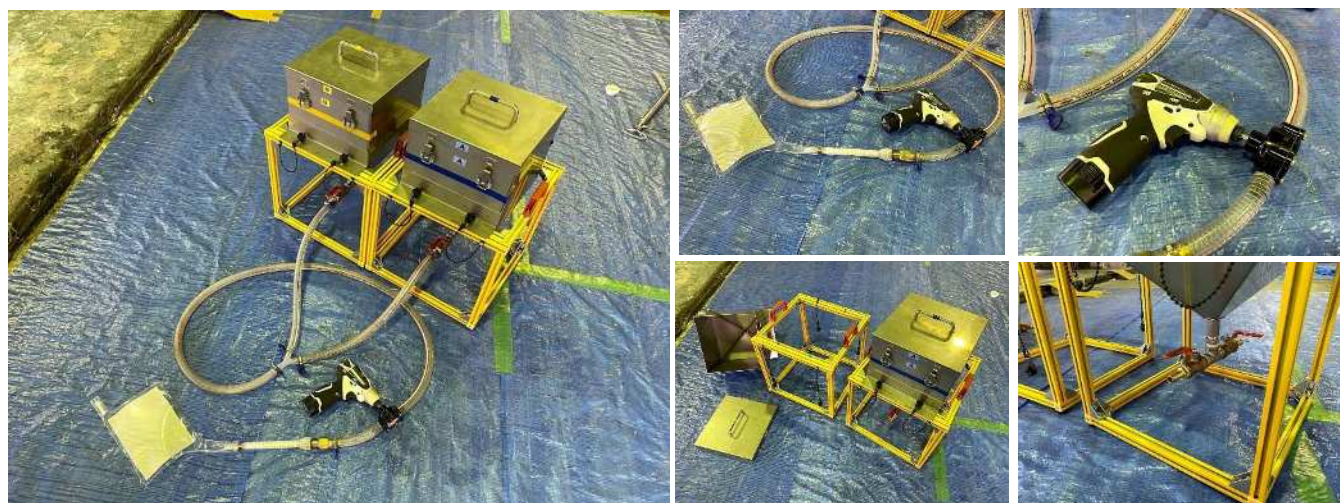

**ドリルポンプ式**可変パッド注入機は、使い捨てドリルポンプを使用した落とし込みによる先端混合可変パッド注入機です。送液にドリルポンプを使用することで、従来のコンプレッサーやモーターが不要となります。片側ホッパー約 7.5kg（蓋付き）、ホッパー積載用フレーム約 3.0kg 合計 10.5kg/セットに軽量化されており、現場への搬入も容易です。ドリルポンプの駆動源は充電式のドリルドライバー等により 100V 電源およびコック等も必要ありません。落とし込みホッパーは、作業中常に残量の確認および材料の継ぎ足しが可能となっており、作業の中断がないため効率的な作業を実現します。

### 主な特徴

- ✚ 省力化施工を目指す注入機の**軽量化および効率化**が実現。
- ✚ 準備段階・作業中・片付けの工程において**作業員の負担軽減**になります。
- ✚ 落とし込み方式（ホッパー仕様）の採用により、**作業中の残量確認、材料継ぎ足し**がいつでもできます。また、樹脂が**逆流し硬化するという現象が皆無**なため、安心して作業に集中できます。
- ✚ 単純な構造のため洗浄用シンナーで**簡単に洗浄**できます。またシンナー等の使用量も抑えることができます。
- ✚ 可変パッドの**逆止弁の口径は 10mm**です。

### 主な仕様

名称	ドリルポンプ式可変パッド注入機
重量	約 10.5kg/片側（樹脂含まず）× 2セット（A 剤・B 剤）
ホッパー容量	20 リットル× 2（A 剤・B 剤）
圧送方法	ドリルポンプ方式（使い捨て）
駆動源	充電式ドリルドライバー
注入	左右レール同時注入

——— 本取扱い方法および注意事項についての詳細は、取扱説明書を参照してください。 ———

 **株式会社アレン**

[製品に対するお問い合わせ]

〒101-0054 東京都千代田区神田錦町 3-11-8 武蔵野ビル

T E L 03-3295-6915 FAX 03-3295-6916

# 熱中症対策マウスシールド

# 咳エチケット

# ヒマツロック



## ■使用方法

- ① ヒマツロックは、**両面接着タイプ**と**マジックテープタイプ**の**2種類**です。
- ② 2種類とも工事用ヘルメットの紐に取付け使用します。
- ③ ヘルメットを装着する前にヒマツロックを取り付けます。アルミの板が外側になるよう取り付けてください。
- ④ ヘルメットを装着しノーズフィッターを曲げることで形をつくります。鼻および口の前に空間ができるようにしてください。
- ⑤ 両面接着タイプは繰り返し使用はできません。マジックテープタイプは繰り返し使用できます。



## ■使用上の注意

- 本品は使い切り商品です。洗濯による再使用はできません。
- 本品は有害な粉塵やガス等が発生する場所やそれを防ぐ目的での使用はできません。
- 万が一かゆみ、かぶれ、発疹等が生じた場合は直ちに使用を中止してください。
- 包装材特有の匂いがありますが、品質に問題はありません。万が一臭いにより気分が悪くなった場合は、直ちに使用を中止してください。
- 乳幼児の手の届かないところに保管してください。
- 湿気のない清潔なところに保管してください。火気の近傍での使用はおやめ下さい。
- 本品を使用後はお住まいの自治体の取り決めに従って廃棄してください。
- 商品の仕様は予告なく変更することがあります。



ハットクリップを使用することで帽子にも取り付けできます。

名称	熱中症対策マウスシールド【ヒマツロック】
素材	シールド本体：スパンボンド不織布エコーレ ノーズフィッター：アルミ製 クイックロン フック・ループ混在タイプ（4QNN-N）ナイロン 100% 両面テープ・基材/ E V R 発砲テープ・粘着剤/アクリル系粘着剤・はくり紙/紙
荷姿	マジックテープタイプ 1,000 枚（100 袋/箱・10 枚/袋） マジックテープタイプは 10 枚につきクイックロン 2 枚付属 両面接着タイプは 1,000 枚（50 袋/箱・20 枚/袋）

使用上の注意を理解して、安全な方法でご使用ください

**Ai** 株式会社アレン

【製品に対するお問い合わせ】

〒101-0054 東京都千代田区神田錦町 3-11-8 武蔵野ビル  
TEL 03-3295-6915 FAX 03-3295-6916

Great Efficient Tape & light form labor saving System

スラブてん充層省力化施工

GETS



**スラブてん充層省力化施工—GETS—**は、作業員の高齢化、担い手の減少を背景に補修現場の省力化施工、作業員の安全性および施工品質向上を実現する工法です。主に2種類の施工方法があります。ひとつは **GETS-TAPE** です。てん充された補修材が目視で確認できます。高強度の不織布入りのテープを貼り合せ加工したものを使用します。もうひとつは、**GETS-FORM** です。従来の重たい木製型枠ではなく樹脂の付着しない軽量型枠を用いた工法です。現在、スラブてん充層用樹脂**アレンロック SQ-20**を使用し、現場での実施工を積み重ね、標準化に向けた取り組みを続けています。

本取扱い方法等についての詳細は、下記までご連絡ください。

**【製品に対するお問い合わせ】**

**Ai** 株式会社アレン

〒101-0054 東京都千代田区神田錦町 3-11-8 武蔵野ビル  
TEL 03-3295-6915 FAX 03-3295-6916

メーカ名	品名	用途	規格など
ユニカ	メタコアマックス	レール用ホルソー	25Φ
			28Φ
			32Φ
GERNTOS	ヘッドライト	GH-001RG	300lumen
		GH-003RG	500lumen
		GH-100RG	1,100lumen
	点検後確認ライト	GF-016RG	1,000lumen
		GF-014RG	800lumen
		UT-226R	10,500lumen
		UT-618R	13,000lumen
		LK-500R	1,900lumen
		LK-214D	450lumen
コンドーテック	てんびん	3T×1M	レール吊り
	クランプ	1T用	レール吊り
	クランプ	PCまくら木吊り	240Kg
日動工業	夜間工事用照明	BAT-HRE50SN	5,750lumen
		BAT-HRE30SN	2,700lumen
		BAT-HRE20SN	1,600lumen
	回転灯	赤 NU-AR	400時間
		黄 NU-AY	500時間
		青 NU-BB	150時間
		緑 NU-BG	150時間
	電エドラム	各種 50種類	

**GENTOS®**  
**G Series**

# 充電式ヘッドライト + 予備電池セットキャンペーン

期間: 2019年3月末まで

GH-001RGを1台ご購入で

**今なら 専用充電電池(GA-02)を1個サービス!**

## Gシリーズ



**充電式モデル**  
乾電池も使用可能

美しい照射面を表現

### フォーカスコントロールシステム+サークルビームレンズ

ベゼルを回すことで照射角を無段階に調節できる。サークルビームレンズとの組み合わせでスポットビーム時、ワイドビーム時ともに照射面は綺麗な円形のまま。

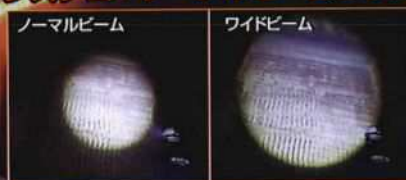

突然の充電切れも安心

### 充電電池 & 乾電池併用可能

付属の専用充電電池に加え、アルカリ電池でも使用可能。さらに、充電の際はG Seriesヘッドライト専用ケーブルをバッテリーボックスもしくは専用充電電池にダイレクトに差し込む二通りの充電方法が選べる。



75,000回の折り曲げテストをクリア

### 断線しにくいメガタフコード採用

従来品に比べ強度が増したため、頭やヘルメットから何度着脱してもケーブルが断線しにくい。



## GH-001RG

※意匠登録 第1546829号

**300** (Highモード) Lumens  
**6** (Highモード) 時間



※スペックはHighモード時

定価 10,000円(税別)

- 専用リチウムポリマー充電電池 3.8V 1,900mAh(付属) 充電時間: 約3時間 電池寿命: 充放電 約300回 または、単4形アルカリ電池 × 4本(別売)

- 点灯時間(約): [ヘッド部] (High) 6h / (Mid) 13h / (Eco) 54h [後部認識灯] (点灯) 190h / (点滅) 190h
- 本体サイズ(約): [ヘッド部] W79.7 × H34.5 × D31.9mm [電池ボックス部] W91.6 × H58.6 × D30.5mm
- 本体質量(約): 145g
- 付属品: ヘッドバンド、ヘルメットホルダー、専用充電ケーブル、ACアダプター(5V/1A)、専用充電電池

※スペックは専用充電電池を使用した場合の数値です。  
JAN: 4950654 036770



## GA-02

### 予備の専用充電電池



充電電池へ直接  
充電できます!



JAN: 4950654 036961

定価 3,500円(税別)  
**1個サービス!!**

## SL025 シリコンバンドL

### セット購入がお買い得!!

1セット入数: シリコンバンド 幅25 × 長さ800mm × 1本  
バックル × 4個

定価 900円(税別)

JAN: 4950654 034110



お得な  
3点セット通常価格 ~~¥14,400(税別)~~

キャンペーン 3点セット価格

**¥8,650** (税別)



下記の懐中電灯を1本ご購入で

**今なら** 各製品専用の予備充電電池を1本サービス!

## アルティレックスシリーズ

衝撃の明るさ  
**10000**  
ルーメン超え!!



充電式  
モデル

驚異の明るさ Ultimate(究極)モード



チップタイプLEDを4灯搭載したことで実現した10000ルーメン超えの明るさ。マルチファセットリフレクターを採用することで明るさだけでなく、ムラの少ない広範囲照射が可能。

チャージングインジケータ /  
バッテリーインジケータ



デュアルスイッチシステム

メインスイッチとモードセレクターの2つのスイッチで誤点灯を防ぐ。



1m落下耐久 & 耐塵・1m防水(IP67準拠)



1mの高さから落下しても壊れない耐久性や、粉塵が中に入らない耐塵構造、さらに一時的に水没しても内部に浸水しない防水性も確保。



### UT-226R

**10500** (Ultimateモード)  
Lumens  
**2** (Ultimateモード)  
時間



※上記スペックはUltimateモード時 IP67



●専用リチウムイオン充電電池  
7.4V 5,000mAh(付属)  
充電時間: 約7時間  
電池寿命: 充放電 約300回

定価 45,000円(税別)

●点灯時間(約): (Ultimate) 10500lm・2h / (Max) 5000lm・2.5h / (High) 1600lm・3.5h / (Mid) 500lm・10h / (Eco) 100lm・60h / (点滅) 8h  
●本体サイズ(約): φ95.3 × 256.0mm  
●本体質量(約): 943g  
●付属品: ショルダーストラップ、専用充電電池、専用ACアダプター(12V/2A、コード長さ2m)  
JAN: 4950654 039580

### UT-226SB

UT-226R専用  
予備の充電電池



JAN: 4950654 039788

定価 7,000円(税別)

**1本サービス!!**



### UT-618R

**13000** (Ultimateモード)  
Lumens  
**3** (Ultimateモード)  
時間



※上記スペックはUltimateモード時 IP67



●専用リチウムイオン充電電池  
7.4V 7,800mAh(付属)  
充電時間: 約8時間  
電池寿命: 充放電 約300回

定価 50,000円(税別)

●点灯時間(約): (Ultimate) 13000lm・3h / (Max) 5000lm・3.5h / (High) 1600lm・5h / (Mid) 500lm・18h / (Eco) 100lm・93h / (点滅) 10h  
●本体サイズ(約): φ95.3 × 273.0mm  
●本体質量(約): 1244g  
●付属品: ショルダーストラップ、専用充電電池、専用ACアダプター(12V/2A、コード長さ2m)  
JAN: 4950654 039597

### UT-618SB

UT-618R専用  
予備の充電電池



JAN: 4950654 039795

定価 8,000円(税別)

**1本サービス!!**



取扱販売店

# GENTOS®

期間:2019年6月末まで

# ジェントス新製品拡販キャンペーン!

**今なら!** RX-086PSを1台購入すると  
持ち運びに便利な「収納ポーチ(Mサイズ)」が付いてくる!!



## レクシード REXCEED

### スライドフォーカスコントロール

ヘッド部をスライドさせるとスポットビームからワイドビームまで用途に応じて照射角度を無段階調節できる。



スポット



ワイド

### スライドフォーカスコントロール

USB機器への給電可能  
(出力:5V/1A)



給電用ポート(USB)



充電用ポート(Micro USB)

## RX-086PS

定価 オープン

	<b>800</b> (Maxモード) Lumens
	<b>7</b> (Maxモード) 時間
	192m
	9250cd
	IP66
	2m



※上記スペックはMaxモード時

専用リチウムイオン充電電池 3.7V 2,800mAh(付属)  
●充電時間: 約 4時間 ●電池寿命: 充放電 約 300回

点灯時間(約)	(Max) 800lm・7h / (High) 400lm・12h / (Mid) 180lm・24h / (Eco) 50lm・80h
本体サイズ(約)	φ29.5 × 149.5mm
本体質量(約)	185g
付属品	Micro USB ケーブル(50cm)、ストラップ、専用充電電池

※ACアダプターは付属していません。



スマートフォン  
約1回分  
充電可能

JAN: 4950654 042665

## AC-419M

フラッシュライト用ポーチM

お客様からのご要望多数!  
収納ポーチが付いてくる!!



背面ベルト通し付き(対応幅: 10cm)  
対応フラッシュライト径: ~φ40 × 長さ 150~190mm



JAN: 4950654 039610

# キャンペーン大特価!!

その他オプション品もございます。

## AD-029FV USB AC アダプター

●入力: AC100-240V~50 / 60Hz 0.3A ●出力: DC5V/1A

JAN: 4950654 038057



取扱販売店

# GENTOS®

# Ganz

COB LED WORK LIGHT

## ヘッドが180°回る! 折りたたむための!! 2軸可動式ワークライト 新登場!!

### NEW WORK LIGHT SERIES



#### トップライト

狭い隙間を照らすのに最適  
懐中電灯のように使用可能

#### 2軸可動式薄型ヘッド

ヘッド部が180°横回転するので照射角の  
自由度がアップ  
折りたたみも可能で持ち運びにも便利

#### 電池が切れる直前まで 明るさ持続

明るさ持続グラフ(イメージ)

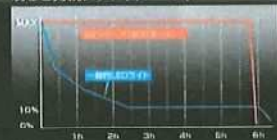

明るさ最大  
**550**  
ルーメン  
※当社実測値

面発光(COB)LED

スイッチ(蓄光)



#### ダブル背面フック

格納可能な2つのフックで安定して吊るせる



#### バッテリーインジケーター

長押しすることで電池残量の目安を表示

#### チャージングインジケーター



誤挿入防止  
専用Micro USBケーブル

底面マグネット



アルミフレーム

本体を衝撃から守るアルミ製

## GZ-213

定価: ¥8,000 (税別)

- リチウムイオン充電電池 3.7V 3,350mAh(内蔵)  
充電時間: 約5時間 電池寿命: 充放電 約500回

### ACアダプター USB充電式

点灯モード	明るさ	実用点灯
トップライト	50ルーメン	約15時間
Ecoモード	250ルーメン	約8時間
Highモード	550ルーメン	約3時間

- 本体質量(約): 280g
- 付属品: 専用Micro USBケーブル(50cm)、専用ACアダプター

JAN: 4950654 043631



照射角165°

※メインライト



2m落下耐久



耐塵・防滴仕様

※IP64準拠



NEW



179.5mm



325.0mm

38.0mm 45.5mm

www.gentos.jp

# 春のLEDライト祭

期間: 2020年6月末まで

## シリーズ最軽量 できるだけ軽いのがイイ!!

**GH-001RG** + 専用充電電池 + 10桁電卓 セットでも購入可能!

**充電式モデル**  
乾電池も使用可能

300 (Highモード) Lumens  
6 (Highモード時) 時間

78m 1500cd IP66 2m

●専用リチウムポリマー充電電池 3.8V 1,900mAh(付属)  
充電時間: 約3時間 電池寿命: 充放電 約300回  
または、単4形アルカリ電池 × 4本(別売)

●点灯時間(約): [ヘッド部] (High) 6h / (Mid) 13h / (Eco) 54h  
[後部照度灯] (点灯) 190h / (点滅) 190h

●本体サイズ(約): [ヘッド部] W79.7 × H34.5 × D31.9mm  
[電池ボックス部] W91.6 × H58.6 × D30.5mm

●本体質量(約): 145g

●付属品: ヘッドバンド、ヘルメットホルダー、専用充電ケーブル、ACアダプター(5V/1A)、専用充電電池

※スペックは専用充電電池を使用した場合の数値です。  
JAN: 4950654 036770 ※意匠登録 第1546829号



### 共通機能

フォーカスコントロールシステム  
+サークルビームレンズ

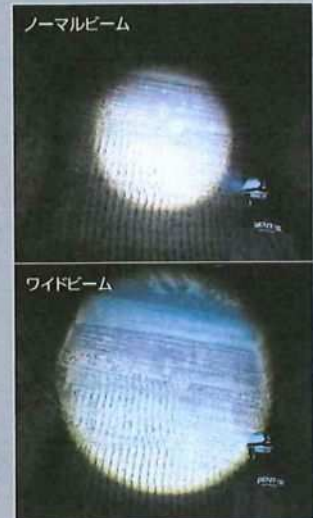

## シリーズ最長 長時間使えるのがイイ!!

**GH-003RG** + 専用充電電池 + 10桁電卓 セットでも購入可能!

**充電式モデル**  
乾電池も使用可能

500 (Highモード) Lumens  
12 (Highモード時) 時間

60m 850cd IP66 2m

●専用リチウムポリマー充電電池 3.7V 5,600mAh(付属)  
充電時間: 約5時間 電池寿命: 充放電 約300回  
または、単3形アルカリ電池 × 4本(別売)

●点灯時間(約): [ヘッド部] (High) 12h / (Mid) 25h / (Eco) 55h  
[後部照度灯] (点灯) 560h / (点滅) 560h

●本体サイズ(約): [ヘッド部] W69.6 × H40.4 × D42.2mm  
[電池ボックス部] W111.9 × H70.2 × D34.6mm

●本体質量(約): 235g

●付属品: ヘッドバンド、ヘルメットホルダー4個、専用充電ケーブル、専用ACアダプター(5V/2A)、専用充電電池

※スペックは専用充電電池を使用した場合の数値です。  
JAN: 4950654 036787 ※意匠登録 第1546829号



### 美しい照射面を実現

ベゼルを回すことで照射角を無段階に調節できる。サークルビームレンズとの組み合わせでスポットビーム時、ワイドビーム時ともに照射面は綺麗な円形のまま。

### 充電電池 & 乾電池併用可能



### 突然の充電切れも安心

付属の専用充電電池に加え、アルカリ電池でも使用可能。さらに、充電の際はGシリーズのヘッドライト専用ケーブルをバッテリーボックスもしくは専用充電電池にダイレクトに差し込む二通りの充電方法が選べる。

## シリーズ最高 とにかく明るいのがイイ!!

**GH-100RG** + 専用充電電池 + 10桁電卓 セットでも購入可能!

**充電式モデル**  
乾電池も使用可能

1100 (Maxモード) Lumens  
7 (Maxモード時) 時間

286m 2052cd IP66 2m

●専用リチウムポリマー充電電池 3.7V 5,600mAh(付属)  
充電時間: 約5時間 電池寿命: 充放電 約300回  
または、単3形アルカリ電池 × 4本(別売)

●点灯時間(約): [ヘッド部] (High) 11h / (Mid) 17h / (Eco) 95h / (Max) 7h  
[後部照度灯] (点灯) 560h / (点滅) 560h

●本体サイズ(約): [ヘッド部] W65.0 × H60.5 × D62.0mm  
[電池ボックス部] W111.9 × H70.2 × D34.6mm

●本体質量(約): 384g

●付属品: すべり止め付きヘッドバンド、シリコンヘッドバンドリベツル4個、ヘルメットホルダー4個、専用充電ケーブル、専用ACアダプター(5V/2A)、専用充電電池

※スペックは専用充電電池を使用した場合の数値です。  
JAN: 4950654 042528



### 断線しにくい メガタフコード採用



75,000回の折り曲げテストをクリア  
従来品に比べ強度が増したため、頭やヘルメットから何度着脱してもケーブルが断線しにくい。

取扱販売店

ジェントス株式会社

www.gentos.jp

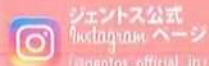

QRコードを読み取り、  
サイトへアクセスしてください。

作業用照明器具



交換球



照  
明

**レフ球500W (安全投光器用) [口金式 E39]**

全光束 **6400** Lm  
電球色 **2800K**

1m照度 **3080** Lx  
定格電圧 **110V**



**NRF-500**  
質量:245g  
サイズ:φ160×H238mm  
元払発送単位:30 標準価格(税別) **2,500円**

**レフ球300W (安全投光器用) [口金式 E39]**

全光束 **3650** Lm  
電球色 **2800K**

1m照度 **618** Lx  
定格電圧 **110V**



**NRF-300**  
質量:150g  
サイズ:φ135×H211mm  
元払発送単位:30 標準価格(税別) **2,000円**

**レフ球200W (安全投光器用) [口金式 E26]**

全光束 **2300** Lm  
電球色 **2800K**

1m照度 **1360** Lx  
定格電圧 **110V**



**NRF-200**  
質量:100g  
サイズ:φ125×H157mm  
元払発送単位:30 標準価格(税別) **1,500円**

**LEDパワーライト60W マルチ床スタンド式**

パラストレス水銀灯500W同等の明るさ!<sup>(当社比)</sup>

定格光束 **6000** Lm  
電球色 **5000K**

1m照度 **2200** Lx  
高演色LED **Ra83**



**売れ筋**

**LEN-60S-3ME**  
(3m・ポッキン付)  
質量:2.5kg  
サイズ:W272×D228×H376mm  
元払発送単位:6 標準価格(税別) **20,000円**

**LEDパワーライト30W マルチ床スタンド式**

白熱球200W同等の明るさ!<sup>(当社比)</sup>

定格光束 **2800** Lm  
電球色 **5000K**

1m照度 **1130** Lx  
高演色LED **Ra83**



**LEN-30S-3ME**  
(3m・ポッキン付)  
質量:1.8kg  
サイズ:W198×D164×H317mm  
元払発送単位:6 標準価格(税別) **13,000円**

**LEDパワーライト10W 床スタンド式**

パラストレス水銀灯160W同等の明るさ!<sup>(当社比)</sup>

定格光束 **980** Lm  
電球色 **5000K**

1m照度 **395** Lx  
高演色LED **Ra83**



**LEN-10S-3ME**  
(3m・ポッキン付)  
質量:990g  
サイズ:W167×D133×H284mm  
元払発送単位:12 標準価格(税別) **9,000円**

**LEDパワーライト20W マルチ床スタンド式**

定格光束 **1800** Lm  
電球色 **6000K**

1m照度 **1500** Lx  
解外型



**LEN-20W-40PMS**  
質量:2.6kg  
サイズ:W273×D227×H383mm  
元払発送単位:4 標準価格(税別) **28,000円**

**ハロゲンライト500W バイス式**

全光束 **10000** Lm  
電球色 **2900K**

1m照度 **2350** Lx  
解外型

定格電圧 **100V**



**HS-500D-5ME**  
質量:1.8kg  
サイズ:W188×D156×H469~539mm(バイス含む)  
元払発送単位:8 標準価格(税別) **11,000円**

**ハロゲンライト500W 床スタンド式**

全光束 **10000** Lm  
電球色 **2800K**

1m照度 **2350** Lx  
解外型

定格電圧 **100V**



**HS-500S**  
質量:2.6kg  
サイズ:W300×D250×H373mm  
元払発送単位:4 標準価格(税別) **9,500円**

**ハロゲンライト500W 三脚1灯式**

全光束 **10000** Lm  
電球色 **2900K**

1m照度 **2350** Lx  
解外型

定格電圧 **100V**



**HS-500L**  
質量:5.4kg  
サイズ:W1010×H1033~2013mm  
元払発送単位:2 標準価格(税別) **19,000円**

**ハロゲンライト500W 三脚2灯式**

全光束 **10000** Lm  
電球色 **2900K**

1m照度 **2350** Lx  
解外型

定格電圧 **100V**



**HS-500LW**  
質量:7.5kg  
サイズ:W1010×H1053~2033mm  
元払発送単位:2 標準価格(税別) **24,000円**

**耐震ハロゲン球500W**

全光束 **10000** Lm  
電球色 **2900K**

定格電圧 **110V**



**H500W-S**  
質量:9g  
サイズ:118L  
元払発送単位:100 標準価格(税別) **1,000円**

その他説明



便利商品



QRコードを読み取り、  
サイトへアクセスしてください。

**LED回転灯 LEDフラッシャー 150(ネジ固定式)**

独自のグローブ形状により、遠くからも視認性抜群!

定格電圧 **100V**

LEDタイプ



**NLF150-100V-R**(赤・0.3m・2P)  
**NLF150-100V-Y**(黄・0.3m・2P)

質量:0.7kg  
サイズ:φ152×H201mm  
元払発送単位:12 標準価格(税別) **12,000円**

**電池式小型LED回転灯 LEDフラッシャー75(マグネット式)**

農機や大型機械・工場内の簡易安全表示に

定格電圧 **100V**

LEDタイプ



**NLF75-BA-R**(赤)  
**NLF75-BA-Y**(黄) **売れ筋**

質量:129g(電池除く)/175g(電池含)  
サイズ:φ76×H101mm  
元払発送単位:20 標準価格(税別) **5,000円**

**大型LED回転灯 フラッシャーランタン120(ネジ固定式)**

球替えいらずの長寿命LED回転灯!  
音や振動のないモーターレス!

LEDタイプ



定格電圧 **100V**

**NLA-120R-100**(赤・0.3m)  
**NLA-120Y-100**(黄・0.3m)

質量:530g  
サイズ:φ120×H156mm  
元払発送単位:10 標準価格(税別) **15,000円**

**小型LED回転灯 フラッシャーランタン90(ネジ固定式)**

球替えいらずの長寿命LED回転灯!  
音や振動のないモーターレス!

LEDタイプ



定格電圧 **100V**

**NLA-90R-100**(赤・0.3m)  
**NLA-90Y-100**(黄・0.3m) **売れ筋**

質量:300g  
サイズ:φ90×H124mm  
元払発送単位:10 標準価格(税別) **12,000円**

**電池式LED回転灯 ニコUFO 常時点灯 (マグネット式)**

農機具や大型機械・工場内の簡易安全表示に!

定格電圧 **100V**

LEDタイプ



**NU-AR**(赤)  
**NU-AY**(黄)

質量:200g(電池含)  
サイズ:φ76×H75mm  
元払発送単位:6 標準価格(税別) **8,000円**

定格電圧 **100V**

LEDタイプ



**NU-AB**(青)  
**NU-AG**(緑)

質量:208g(電池含)  
サイズ:φ76×H75mm  
元払発送単位:6 標準価格(税別) **9,000円**

**電池式LED回転灯 ニコUFO 夜間自動点灯 (マグネット式)**

農機や大型機械・工場内の簡易安全表示に

定格電圧 **100V**

LEDタイプ



**NU-BR**(赤)  
**NU-BY**(黄)

質量:152g(電池除く)/200g(電池含)  
サイズ:φ76×H75mm  
元払発送単位:6 標準価格(税別) **9,000円**

定格電圧 **100V**

LEDタイプ



**NU-BB**(青)  
**NU-BG**(緑)

質量:160g(電池除く)/208g(電池含)  
サイズ:φ76×H75mm  
元払発送単位:6 標準価格(税別) **10,000円**

**フラッシャーランタン用 壁面取付ブラケット**



**NB-001**

適用機種:フラッシャーランタン90/120シリーズ  
サイズ:W108×D130×H65mm  
元払発送単位:- 標準価格(税別) **1,500円**

**回転灯クランプ**



**JS-G**

元払発送単位:10 標準価格(税別) **4,000円**

**充電式LEDキャンドル ゆらぎ**

ろうそくのようにゆらぐ優しい灯り

連続点灯時間 **8h**

電球色

定格電圧 **100V**



**YLC-6P**

質量:(キャンドル1個)19g・(カップ1個)26g・(充電台)97g  
(ACアダプター)145g・(総質量)512g  
サイズ:(キャンドル)φ40×H48mm  
(カップ)φ45×H101mm  
元払発送単位:10 標準価格(税別) **6,000円**

27 <https://www.nichido-ind.co.jp/>

※元払発送単位は、北海道・沖縄・離島などは除きます。

<https://data.nichido-ind.co.jp/iportal/CatalogViewInterfaceStartupAction.do?method=...> 2020/10/02

P11

作業照明電式



QRコードを読み取り、  
サイトへアクセスしてください。

照明

着脱式チャージライトマルチ20W BOX

ハードケース入で持ち運びに便利!



**BAT-HRE20S-BOX**  
質量: (灯具) 2.8kg  
総質量: 5.8kg  
サイズ: (灯具) W220×D269×H409mm  
(ハードケース) W460×D252×H388mm  
元払発送単位: 2 標準価格(税別) **60,000円**

着脱式ハンガーチャージライトスポット40W マルチチェンジャー付

充電工具のバッテリーで点灯可能!!



定格光束 3800 Lm 昼光色 6000K  
1m照度 (HIGH) 2550 Lx (LOW) 1430 Lx  
連続点灯時間 (HIGH) 2.4h (LOW) 14.4h  
充電バッテリー パナソニック/ポッシュ/マキタ/日立 18V・14.4V製品  
**NEW**  
**BAT-HRE40SMC-SP**  
質量: 2.4kg  
サイズ: W230×D209×H358mm  
元払発送単位: 2 標準価格(税別) **45,000円**

着脱式ハンガーチャージライトスポット20W マルチチェンジャー付

充電工具のバッテリーで点灯可能!!



定格光束 (HIGH) 1640 Lm (LOW) 980 Lm 昼光色 6000K  
1m照度 (HIGH) 1300 Lx (LOW) 790 Lx  
連続点灯時間 (HIGH) 2.4h (LOW) 14.4h  
充電バッテリー パナソニック/ポッシュ/マキタ/日立 18V・14.4V製品  
**NEW**  
**BAT-HRE20SMC-SP**  
質量: 2.4kg  
サイズ: W230×D209×H358mm  
元払発送単位: 2 標準価格(税別) **38,000円**

着脱式チャージライトマルチ20W マルチチェンジャー付

充電工具のバッテリーで点灯可能!!



定格光束 1600 Lm 昼光色 6000K  
1m照度 (HIGH) 485 Lx (LOW) 330 Lx  
連続点灯時間 (HIGH) 2.4h (LOW) 14.4h  
充電バッテリー パナソニック/ポッシュ/マキタ/日立 18V・14.4V製品  
**NEW 売れ筋**  
**BAT-HRE20SMC**  
質量: 2.2kg  
サイズ: W220×D269×H409mm  
元払発送単位: 2 標準価格(税別) **38,000円**

着脱式チャージライトミニ10W スポット

マグネット付なので全周照射の壁や柱に簡単設置!



定格光束 750 Lm 昼光色 6000K 屋外型  
1m照度 (HIGH) 490 Lx (LOW) 230 Lx  
連続点灯時間 (HIGH) 6h (LOW) 12.5h  
**BAT-RE10S-SP** (10W・バッテリー着脱式)  
質量: 1.2kg  
サイズ: W146×D165×H251mm  
元払発送単位: 4 標準価格(税別) **26,000円**

バッテリー着脱式 チャージライトミニ10W

バッテリー着脱式なので、予備バッテリーに交換可能!



定格光束 1000 Lm 昼光色 6000K 屋外型  
1m照度 (HIGH) 216 Lx (LOW) 110 Lx  
連続点灯時間 (HIGH) 3.5h (LOW) 7h  
**BAT-RE10S** (10W・バッテリー着脱式)  
質量: 1.1kg  
サイズ: W146×D179×H243mm  
元払発送単位: 4 標準価格(税別) **26,000円**

着脱式チャージライトミニ10W BOX

ハードケース入で持ち運びに便利!



**BAT-RE10S-BOX**  
質量: (灯具) 1.1kg  
総質量: 2.7kg  
サイズ: (灯具) W146×D179×H243mm  
(ハードケース) W332×D192×H338mm  
元払発送単位: 4 標準価格(税別) **32,000円**

充電式LED ハンガーチャージライト 30W

仮設足場の単管に引掛けるだけでどこでも使える充電式!



定格光束 3300 Lm 昼光色 6000K 屋外型  
1m照度 (HIGH) 765 Lx (LOW) 481 Lx  
連続点灯時間 (HIGH) 4.5h (LOW) 7h  
**売れ筋**  
**BAT-H30W-L1PMSH** (30W)  
質量: 3.7kg  
サイズ: W287×D233×H393mm  
元払発送単位: 1 標準価格(税別) **65,000円**

ハンガーチャージライト30W BOX

ハードケース入で持ち運びに便利!



**BAT-H30W-L1PMSH-BOX**  
質量: (灯具) 3.7kg  
総質量: 6.7kg  
サイズ: (灯具) W287×D233×H393mm  
(ハードケース) W460×D252×H388mm  
元払発送単位: 1 標準価格(税別) **73,000円**

ハンガーチャージライト30W マルチ床スタンド式

屋外型の充電式LEDライトです。コンパクトなので持ち運びに便利!



定格光束 3300 Lm 昼光色 6000K 屋外型  
1m照度 (HIGH) 765 Lx (LOW) 481 Lx  
連続点灯時間 (HIGH) 10h (LOW) 15h  
**BAT-H30W-L1PSS-8H** (30W)  
質量: 4.2kg  
サイズ: W283×D233×H390mm  
元払発送単位: 1 標準価格(税別) **80,000円**

チャージライトミニ10W

屋外型の充電式LEDライトです。コンパクトなので持ち運びに便利!



定格光束 900 Lm 昼光色 6000K 屋外型  
1m照度 266 Lx  
連続点灯時間 3h  
**BAT-10W-L1PS-Y** (10W)  
質量: 1.0kg  
サイズ: W148×D168×H240mm  
元払発送単位: 4 標準価格(税別) **25,000円**

充電式LEDライトハンガービッグアイ 10W

工事現場からアウトドアまで、長時間使えて、明るく照らす。



定格光束 1050 Lm 昼光色 6000K 屋外型  
1m照度 622 Lx 連続点灯時間 8.5h  
**NEW**  
**BAT-H10W-BEN** (10W)  
質量: 2.5kg  
サイズ: W148×D167×H316mm  
元払発送単位: 2 標準価格(税別) **49,000円**

19 <https://www.nichido-ind.co.jp/>

※元払発送単位は、北海道・沖縄・離島などは除きます。

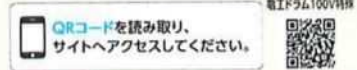

**LEDラインチューブドラム 青 50m 防雨・防塵型**  
 災害時の誘導や、イベントの飾りつけなど、アイデア次第で多目的に活躍!

チューブ長 **50m**  
 防塵型

**RLL-50S-B**  
 (50m)  
 質量:4.4kg  
 サイズ:W290×D258×H364mm  
 元払発送単位:1 標準価格(税別) **145,000円**

**LEDラインチューブドラム 緑 50m 防雨・防塵型**  
 災害時の誘導や、イベントの飾りつけなど、アイデア次第で多目的に活躍!

チューブ長 **50m**  
 防塵型

**RLL-50S-G**  
 (50m)  
 質量:4.4kg  
 サイズ:W290×D258×H364mm  
 元払発送単位:1 標準価格(税別) **146,000円**

**LEDラインチューブドラム 赤 50m 防雨・防塵型**  
 災害時の誘導や、イベントの飾りつけなど、アイデア次第で多目的に活躍!

チューブ長 **50m**  
 防塵型

**RLL-50S-R**  
 (50m)  
 質量:4.4kg  
 サイズ:W290×D258×H364mm  
 元払発送単位:1 標準価格(税別) **109,000円**

**LEDラインチューブドラム 白 50m 防雨・防塵型**  
 災害時の誘導や、イベントの飾りつけなど、アイデア次第で多目的に活躍!

チューブ長 **50m**  
 防塵型

**RLL-50S-W**  
 (50m)  
 質量:4.4kg  
 サイズ:W290×D258×H364mm  
 元払発送単位:1 標準価格(税別) **165,000円**

**LEDライトリール 10W 20m**  
 夜間作業に便利!一台で電源と照明の2役です。

電線長 **20m**  
 防塵型

**SDW-E22-10W** (20m・アース付)  
 質量:6.5kg サイズ:W275×D232×H340mm  
 元払発送単位:1 標準価格(税別) **53,000円**

**SDW-EB22-10W** (20m・漏電保護専用)  
 質量:6.5kg サイズ:W275×D232×H340mm  
 元払発送単位:1 標準価格(税別) **61,000円**

**SDW-EK22-10W** (20m・過負荷・漏電保護兼用)  
 質量:6.5kg サイズ:W275×D232×H340mm  
 元払発送単位:1 標準価格(税別) **63,500円**

**電流コントロールリール 30m**  
 使用電流分を設定しておけば、それ以上使用すると手元で通電を止める!

電線長 **30m**

**FC-EB32**  
 (30m・漏電保護専用)  
 質量:7.9kg  
 サイズ:W290×D230×H363mm  
 元払発送単位:1 標準価格(税別) **47,500円**

**電流コントロールハンドリール**  
 使用電流分を設定しておけば、それ以上使用すると手元で通電を止める!

電線長 **3m**

**HRC-032**  
 (3m・2芯)  
 質量:1.4kg  
 サイズ:W68×D120×H350mm  
 元払発送単位:3 標準価格(税別) **18,500円**

**電流コントロールハンドリール**  
 使用電流分を設定しておけば、それ以上使用すると手元で通電を止める!

電線長 **10m**

**HRC-E102**  
 (10m・アース付)  
 質量:2.5kg  
 サイズ:W68×D118×H350mm  
 元払発送単位:3 標準価格(税別) **24,000円**

**スピコンハンドリール 3m**  
 20~90%減まで調整でき、回転数を落とすとしても電動工具のトルクが落ちない!

電線長 **3m**

**SH-032**  
 (3m・2芯・ブラシモーター専用)  
 質量:1.2kg  
 サイズ:W68×D118×H350mm  
 元払発送単位:6 標準価格(税別) **11,500円**

**スピコンハンドリール 10m**  
 20~90%減まで調整でき、回転数を落とすとしても電動工具のトルクが落ちない!

電線長 **10m**

**SH-E102**  
 (10m・アース付・ブラシモーター専用)  
 質量:2.3kg  
 サイズ:W68×D118×H350mm  
 元払発送単位:6 標準価格(税別) **19,000円**

**スピコンBOX**  
 電動工具の回転数を、自在に調整!

スピードコントロール **20%~90%減**  
 電線長 **0.9m**  
 防塵型

**売れ筋**  
**SPB-E011W**  
 (0.9m・ブラシモーター専用・マグネット付)  
 質量:500g  
 サイズ:W60×D123×H68mm(全長900mm)  
 元払発送単位:5 標準価格(税別) **12,000円**

**防雨・防塵型 フラットドラム 30m**  
 本体がフラットなのでメンテナンスがラク!

電線長 **30m**  
 防塵型

**XW-EB33**  
 (30m・漏電保護専用)  
 質量:7.8kg サイズ:W275×D200×H341mm  
 元払発送単位:1 標準価格(税別) **30,000円**

**XW-EB33-S**  
 (30m・漏電保護専用・温度センサー付)  
 質量:7.8kg サイズ:W275×D200×H341mm  
 元払発送単位:1 標準価格(税別) **35,000円**

電  
工  
ド  
ラ  
ム



電工ドラム100V



電工ドラム100V特長



QRコードを読み取り、  
サイトへアクセスしてください。

マジックリール 30m

コンセント部が回転せずに巻取部のみ回転!

電線長  
30m



**Z-304D**

(30m・2芯)  
質量:6.7kg サイズ:W290×D265×H363mm  
元払発送単位:4 標準価格(税別) **15,000円**

**Z-E34**

(30m・アース付)  
質量:7.8kg サイズ:W290×D265×H363mm  
元払発送単位:4 標準価格(税別) **20,000円**



**Z-EB34**

(30m・漏電保護専用)  
質量:7.9kg サイズ:W290×D265×H363mm  
元払発送単位:1 標準価格(税別) **32,000円**

**Z-EK34**

(30m・過負荷・漏電保護兼用)  
質量:7.9kg サイズ:W290×D265×H363mm  
元払発送単位:1 標準価格(税別) **36,500円**

マジックびっくリール 20m

コンセント部が回転しない  
延長コード型。

電線長  
20m



**RZ-E20S**

(20m・アース付)  
質量:6.5kg  
元払発送単位:2 標準価格(税別) **22,000円**

**RZ-EB20S**

(20m・漏電保護専用)  
質量:6.6kg  
元払発送単位:2 標準価格(税別) **33,000円**

マジックびっくリール 30m

コンセント部が回転  
しない延長コード型。

電線長  
30m



**RZ-E30S** (30m・アース付)  
質量:8.3kg サイズ:W290×D265×H363mm  
元払発送単位:2 標準価格(税別) **25,500円**

**RZ-EB30S** (30m・漏電保護専用) **売れ筋**

質量:8.4kg サイズ:W290×D265×H363mm  
元払発送単位:1 標準価格(税別) **36,500円**

**RZ-EK30S** (30m・過負荷・漏電保護兼用)

質量:8.4kg サイズ:W290×D265×H363mm  
元払発送単位:1 標準価格(税別) **41,000円**

金属センサードラム

コンクリート内の金属製埋設管を感知した  
瞬間に通電をしゃ断!

電線長  
30m



**KS-EK34**

(30m・過負荷・漏電保護兼用)  
質量:9.5kg サイズ:W320×D345×H389mm  
元払発送単位:1 標準価格(税別) **69,500円**

**KS-EB34**

(30m・漏電保護専用)  
質量:9.5kg サイズ:W320×D345×H389mm  
元払発送単位:1 標準価格(税別) **66,500円**

金属センサーボックス

コンクリート内の金属製埋設管を感知した  
瞬間に通電をしゃ断!

電線長  
3m



**KS-550**

(3m・過負荷・漏電保護兼用)  
質量:1.5kg サイズ:W130×D145×H75mm  
元払発送単位:1 標準価格(税別) **50,500円**

**KS-EB550**

(3m・漏電保護専用)  
質量:1.5kg サイズ:W130×D145×H75mm  
元払発送単位:1 標準価格(税別) **47,500円**

防雨・防塵型 LEDラインドラム

夜間・暗闇も安心のイルミネーションドラム!

電線長  
30m



**NPWL-EB33-B** (青)  
**NPWL-EB33-G** (緑)  
**NPWL-EB33-O** (オレンジ)  
**NPWL-EB33-R** (赤)  
(30m・漏電保護専用)  
質量:7.7kg サイズ:W275×D220×H341mm  
元払発送単位:2 標準価格(税別) **38,000円**

防雨・防塵型 LEDラインドラム

夜間・暗闇も安心のイルミネーションドラム!

電線長  
30m



**NPWL-EK33-B** (青)  
**NPWL-EK33-G** (緑)  
**NPWL-EK33-O** (オレンジ)  
**NPWL-EK33-R** (赤)  
(30m・過負荷・漏電保護兼用)  
質量:7.7kg サイズ:W275×D220×H341mm  
元払発送単位:2 標準価格(税別) **40,000円**

LEDラインチューブドラム 青 30m 防雨・防塵型

災害時の誘導や、イベントの飾りつけ  
など、アイデア次第で多目的に活躍!

チューブ長  
30m



**RLL-30S-B**

(30m)  
質量:3.8kg  
サイズ:W290×D258×H364mm  
元払発送単位:1 標準価格(税別) **91,000円**

LEDラインチューブドラム 緑 30m 防雨・防塵型

災害時の誘導や、イベントの飾りつけ  
など、アイデア次第で多目的に活躍!

チューブ長  
30m



**RLL-30S-G**

(30m)  
質量:3.8kg  
サイズ:W290×D258×H364mm  
元払発送単位:1 標準価格(税別) **92,000円**

LEDラインチューブドラム 赤 30m 防雨・防塵型

災害時の誘導や、イベントの飾りつけ  
など、アイデア次第で多目的に活躍!

チューブ長  
30m



**RLL-30S-R**

(30m)  
質量:3.8kg  
サイズ:W290×D258×H364mm  
元払発送単位:1 標準価格(税別) **69,000円**

LEDラインチューブドラム 白 30m 防雨・防塵型

災害時の誘導や、イベントの飾りつけ  
など、アイデア次第で多目的に活躍!

チューブ長  
30m



**RLL-30S-W**

(30m)  
質量:3.8kg  
サイズ:W290×D258×H364mm  
元払発送単位:1 標準価格(税別) **103,000円**

電工ドラム

QRコードを読み取り、  
サイトへアクセスしてください。

作業照明用電器式

交換球



照  
明

**蛍光灯 トルネードバルブ27W [口金式 E26]**

全光束 1550 Lm 昼光色 6500K

1m照射  
(直下) 95 Lx  
(側面) 128 Lx

定格電圧 100V

**F27W-T**  
質量:81g  
サイズ:φ59×H149mm  
元払発送単位:30 標準価格(税別) **2,500円**

**蛍光灯 トルネードバルブ24W [口金式 E26]**

全光束 1320 Lm 昼光色 6500K

1m照射  
(直下) 91 Lx  
(側面) 103 Lx

定格電圧 100V

**F24W-T**  
質量:83g  
サイズ:φ59×H133mm  
元払発送単位:30 標準価格(税別) **2,000円**

**蛍光灯 トルネードバルブ20W [口金式 E26]**

全光束 1100 Lm 昼光色 6500K

1m照射  
(直下) 90 Lx  
(側面) 95 Lx

定格電圧 100V

**F20W-T**  
質量:79g  
サイズ:φ55×H128mm  
元払発送単位:30 標準価格(税別) **2,000円**

**クリア耐震球 [口金式 E26]**

空光束  
(200W) 3200 Lm  
(100W) 1360 Lm

電球色 2800K 定格電圧 100V

**CT-200 (200W)**  
質量:37g  
サイズ:φ67.4×H130mm  
元払発送単位:180 標準価格(税別) **500円**

**CT-100 (100W)**  
質量:32g  
サイズ:φ60×H108mm  
元払発送単位:180 標準価格(税別) **400円**

**防雨耐震球 [口金式 E26]**

空光束  
(200W) 3000 Lm  
(100W) 1360 Lm

電球色 2800K 定格電圧 100V

**WT-200 (200W)**  
質量:80g  
サイズ:φ70×H145mm  
元払発送単位:90 標準価格(税別) **700円**

**WT-100 (100W)**  
質量:52g  
サイズ:φ60×H108mm  
元払発送単位:90 標準価格(税別) **600円**

**バッテリー着脱式 LED チャージライトマルチ50W**

バッテリー着脱式なので、予備バッテリーに交換可能!

定格光束 5750 Lm 昼光色 6000K

1m照射  
(HIGH) 1950 Lx  
(LOW) 1611 Lx

連続点灯時間  
(HIGH) 5.5h  
(LOW) 8.5h

**BAT-HRE50S (50W-バッテリー着脱式)**  
質量:5.6kg  
サイズ:W329×D312×H485mm  
元払発送単位:1 標準価格(税別) **90,000円**

**バッテリー着脱式 LED チャージライトマルチ30W**

バッテリー着脱式なので、予備バッテリーに交換可能!

定格光束 2700 Lm 昼光色 6000K

1m照射  
(HIGH) 1090 Lx  
(LOW) 830 Lx

連続点灯時間  
(HIGH) 9h  
(LOW) 14h

**BAT-HRE30S (30W-バッテリー着脱式)**  
質量:4.6kg  
サイズ:W271×D312×H433mm  
元払発送単位:1 標準価格(税別) **83,000円**

**着脱式チャージライトマルチ30W BOX**

ハードケース入で持ち運びに便利!

**BAT-HRE30S-BOX**  
質量:(灯具)4.6kg  
総質量:7.2kg  
サイズ:(灯具)W271×D312×H433mm  
(ハードケース)W460×D252×H388mm  
元払発送単位:1 標準価格(税別) **91,000円**

**着脱式LEDハンガーチャージ30W マルチスタンド式**

バッテリー着脱式なので、予備バッテリーに交換可能!

定格光束 2700 Lm 昼光色 6000K

1m照射  
(HIGH) 1090 Lx  
(LOW) 830 Lx

連続点灯時間  
(HIGH) 9h  
(LOW) 14h

**BAT-HRE30SBK (30W-バッテリー着脱式)**  
質量:4.3kg  
サイズ:W283×D238×H390mm  
元払発送単位:1 標準価格(税別) **86,000円**

**バッテリー着脱式 チャージライト スポット40W**

バッテリー着脱式なので、予備バッテリーに交換可能!

定格光束 3800 Lm 昼光色 6000K

1m照射  
(HIGH) 2550 Lx  
(LOW) 1430 Lx

連続点灯時間  
(HIGH) 4h  
(LOW) 7h

**BAT-HRE40S-SP (40W-バッテリー着脱式)**  
質量:3.0kg  
サイズ:W230×D209×H358mm  
元払発送単位:2 標準価格(税別) **59,000円**

**バッテリー着脱式 チャージライト スポット20W**

バッテリー着脱式なので、予備バッテリーに交換可能!

定格光束  
(HIGH) 1640 Lm  
(LOW) 980 Lm

昼光色 6000K

1m照射  
(HIGH) 1300 Lx  
(LOW) 790 Lx

連続点灯時間  
(HIGH) 8h  
(LOW) 13h

**BAT-HRE20S-SP (20W-バッテリー着脱式)**  
質量:3.0kg  
サイズ:W230×D209×H358mm  
元払発送単位:2 標準価格(税別) **52,000円**

**バッテリー着脱式 LED チャージライトマルチ20W**

バッテリー着脱式なので、予備バッテリーに交換可能!

定格光束 1600 Lm 昼光色 6000K

1m照射  
(HIGH) 485 Lx  
(LOW) 330 Lx

連続点灯時間  
(HIGH) 9.5h  
(LOW) 15h

**BAT-HRE20S (20W-バッテリー着脱式)**  
質量:2.8kg  
サイズ:W220×D269×H409mm  
元払発送単位:2 標準価格(税別) **52,000円**

※本製品に三脚は含まれません。

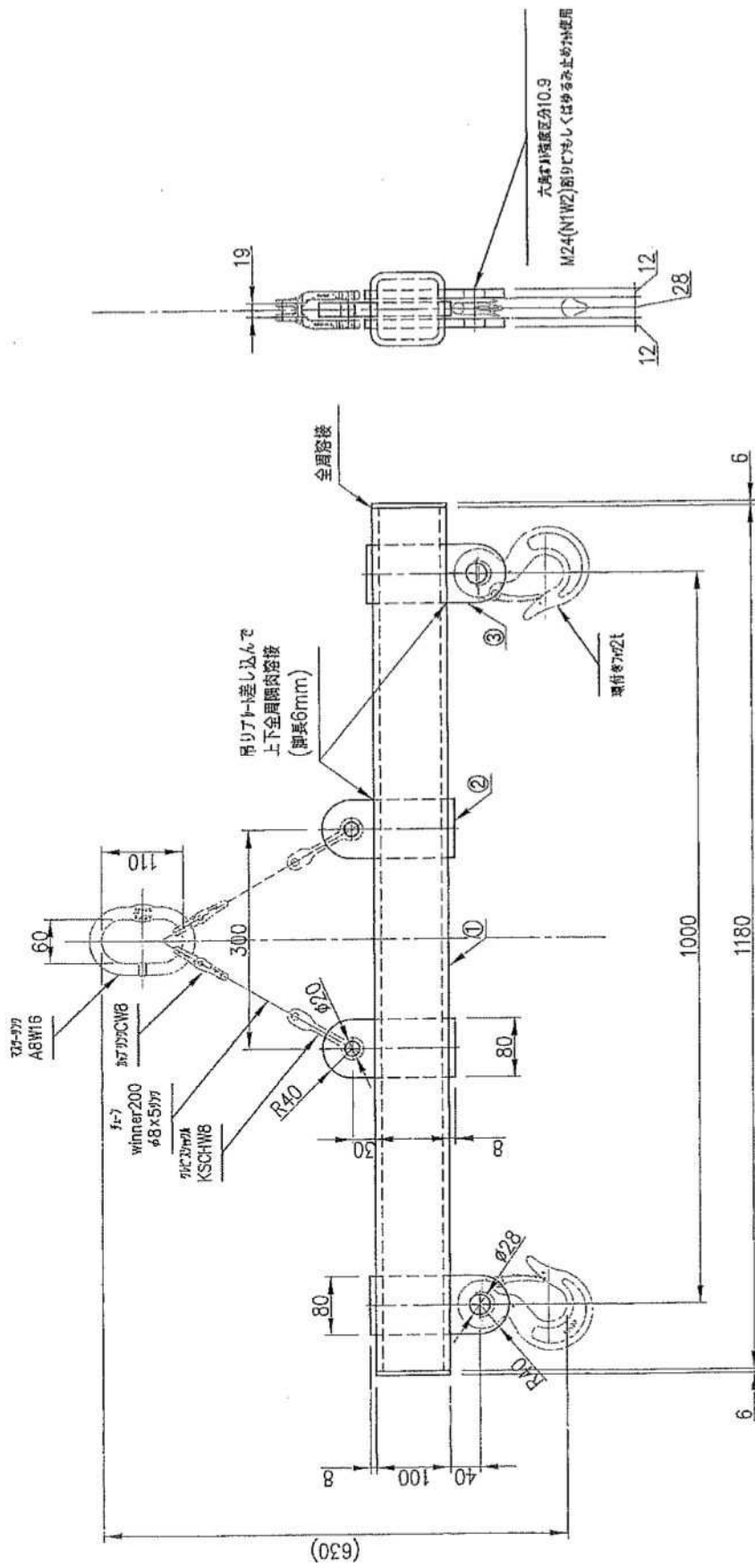

3	下側吊りプレート	4	SM400A	t12
2	上側吊りプレート	2	SM400A	t19
1	角形鋼管	1	STKR400	□100×100×9-1180 t6付付き
項 目 名 称		材 料		寸 法
図 法 尺 度		検 図 設 計		品 名
三角法 1/8				名 称
				松岡 2019.4.24
コンドレーテック株式会社				図 番
				K31804

※上部2点60° 以下、下部2点垂直吊り  
 ※表面処理：塗装

保線用計測装置

# マクラギ検査装置

東日本旅客鉄道株式会社様との共同開発品

## 手押し台車とアプリを連携 マクラギ検査の効率化

手押し台車に距離測定器と印付け用スプレーを搭載。  
アプリでキロ程と不良情報を登録。メールによるデータ送信も可能。



### 作業負担軽減

距離測定、不良マクラギへの印付け、  
台帳への記録が台車1台で可能。



1	WB	キロ程	検りよう車検番号	マクラギ種	マクラギ種	マクラギ種	マクラギ種	マクラギ種	マクラギ種
2		0	0	0	101 並 1	2	1	マクラギの破損	
3		1.4	0	0	101 並 1	2	1	マクラギの破損	
4		3.8	0	0	101 並 1	2	1	マクラギの破損	
5		9.9	0	0	101 並 1	2	1	マクラギの破損	
6		10.7	0	0	101 並 1	2	1	マクラギの破損	
7		12.4	0	0	101 並 1	2	1	マクラギの破損	
8		14	0	0	101 並 1	2	1	マクラギの破損	
9		15.7	0	0	101 並 1	2	1	マクラギの破損	
10		21.5	0	0	101 並 1	2	1	マクラギの破損	
11		22.3	0	0	101 並 1	2	1	マクラギの破損	
12		23.1	0	0	101 並 1	2	1	マクラギの破損	



### 事務処理時間短縮

検査結果はCSVファイルで保存。  
データ編集や既存システムへの  
登録作業が容易。



### ヒューマンエラー防止

専用アプリを使用することで  
現場での台帳記入ミスや事務所で  
の転記ミスを防止。



株式会社ニシヤマ

本社：〒143-0016 東京都大田区大森北4-11-11  
鉄道車両システム事業部 TEL：03-5767-4410

# RT-35ZX

## RAILMAN®

### コードレス エンジン式タイタンパ

# RT-35ZX

特許出願番号 PCT/JP2020/7155

特許庁 意匠登録済 登録第1641841号

Made in  
JAPAN

## MTTの後追い 緊急時・山間部に

国産初!エンジン式タイタンパRT-35ZX。  
従来品(電動型)の原型を維持。燃料は無鉛ガソリン。  
低燃費で、エンジンが満タン時から約2時間の連続運転を実現。  
充電式タイタンパRT-36Vに比べて、  
連続運転に優れており、発電機が不要。  
退避性が良く、軌道整備の現場で安心してご使用頂けます。

メーカー希望小売価格

**¥オープン価格** (税・送料別)

製品仕様	型式	RT-35ZX
	エンジン	空冷4サイクル単気筒エンジン
	排気量	35.8cc
	始動方法	リコイルスターター
	乾燥重量	約26kg
	能力	30~50秒/1ヶ所
	燃料	自動車用無鉛ガソリン
	3軸合成値	27m/s <sup>2</sup>

※本製品は品質向上の為、予告なしに仕様の一部を変更することがございます。ご了承下さい。



■ 製品寸法

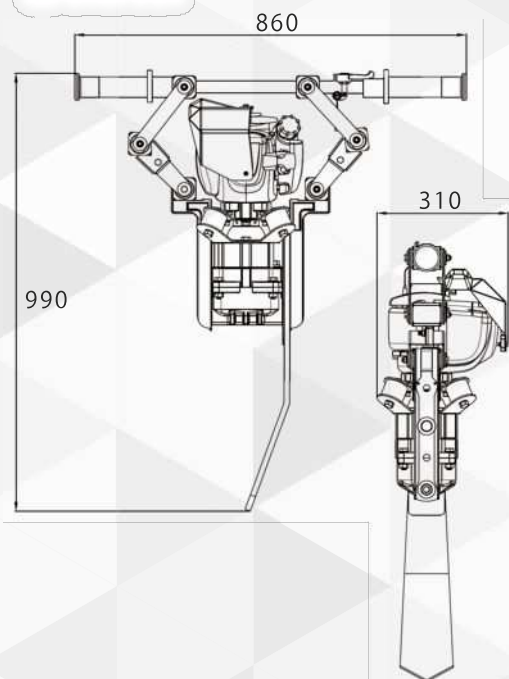

販売店(お問合せ先)

®レール軌材株式会社

TEL.022-222-1821

FAX.022-222-1822  
Contact: rail2@minos.ocn.ne.jp

製造元

RAILMAN® 株式会社 石田製作所

〒376-0013 群馬県桐生市広沢町1丁目2588番地

# RT-36V



## RAILMAN®

### コードレス 充電式タイタンパ

# RT-36V

特許出願番号 PCT/JP2020/7155

## マキタ製18V バッテリー2個で駆動

Made in  
JAPAN

駆動時間は、低速設定で30分\*の驚異的な連続運転を実現。  
さらに、エンジン式タイタンパRT-35ZXに比べて、  
騒音・排気ガスがないので、  
夜間の軌道整備の現場で、安心してご使用頂けます。

### RT-36V

メーカー希望小売価格 本体のみ **¥オープン価格** (税・送料別)

### RT-36VDRGX (6.0Ah)

メーカー希望小売価格 **¥オープン価格** (税・送料別)

パワースーツキット1付属

- ・バッテリー-BL1860B×2本付
- ・充電器 DC18RD×1個
- ・マックパックタイプ3 (収納箱) ×1箱

製品仕様

型式	RT-36V
モータ仕様	DC 36V ブラシレスモータ
バッテリー	リチウムイオン電池18V6A 2個
回転数	3,500~5,500 rpm
乾燥重量	約26kg (バッテリー含まず、ピータ635mm)
能力	30~50秒/1ヶ所
定格時間	30分 (バッテリー駆動時間ではありません)
3軸合成値	27m/s <sup>2</sup>

\*30分は砕石の状態によって変化します。

本体のみ (RT-36V) ご購入時にはバッテリー、充電器は付属していません。

# 騒音がなく

# 夜間に最適。

■ 製品寸法

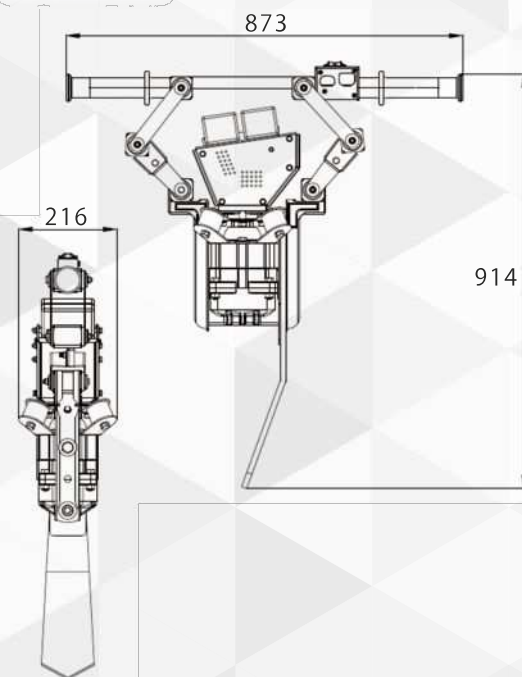

販売店 (お問合せ先)

® レール軌材株式会社

TEL.022-222-1821 FAX.022-222-1822  
Contact: rail2@minos.ocn.ne.jp

製造元

RAILMAN® 株式会社 石田製作所

〒376-0013 群馬県桐生市広沢町1丁目2588番地

# Makita

# 40V<sup>Li-ion</sup>max

XGT Next Generation Technology

クラス最強  
**1,350**  
N·m

# クラス最強のトルク

素早く緩める  
最大緩めトルク

**2,050**  
N·m<sup>2</sup>

建設

保線

プラント

## 充電式インパクトレンチ

締付け能力/普通ボルト:M12~M36 高力ボルト:M10~M27

高耐久  
角ドライブ  
19mm

Li-ion 2.5Ah **TW001GRDX**

標準小売価格

**92,800円**

(ソケット別売/税別)

バッテリーBL4025×2本・  
充電器DC40RA・ケース付

約19分 約28分  
(実用充電) (フル充電)

Cスプリング式

ソケット抜け落ち防止

Cスプリングの摩擦により、  
ピンを刺す前にソケットを仮保持。

※注意:ピン式以外のソケットは使用しないでください。必ずピンを差込み、Oリングを取付けてください。



本体のみ **TW001GZ**

標準小売価格

**48,000円**

(ソケット別売/税別)

バッテリー・充電器・  
ケース別売

1充電  
作業量(目安)<sup>\*</sup>

M24(F10T)  
約**250**本  
(約1.5秒締付時)

M27(F10T)  
約**160**本  
(約2.0秒締付時)

※数値は参考値です。バッテリーの充電状態や作業条件により異なります。

■部材を傷つけにくいハンマーケースカバー ■バッテリー保護回路 ■ソフトグリップ ■フック付

※1 3秒以内に緩められるナット(M30)の締付けトルク。 ※2 2020年8月現在、国内モデルにおいて(締付け条件:3秒締付け時/M30ボルト)マキタ調べ。

販売店(お問合せ先)

®レール軌材株式会社

TEL.022-222-1821

FAX.022-222-1822  
Contact:rail2@minos.ocn.ne.jp

製造元

株式会社 マキタ

〒446-8502 愛知県安城市住吉町3丁目11番8号

# 枕木用 キリ



センター  
ドリルが  
交換可

イモビスで  
固定可能

本体の  
再研磨が可能

## 驚異の

## 穿孔能力

# RAILMAN® スーパー合成 枕木用キリ

Made in  
JAPAN

合成枕木1種、2種共に  
最大400穴以上の  
穿孔能力

### サイズ・サービス一覧

型式	穴径(mm)	価格
RD-15	φ15.0mm	¥オープン価格(税・送別)
RD-16	φ16.0mm	¥オープン価格(税・送別)
RD-16.5	φ16.5mm	¥オープン価格(税・送別)
RD-18	φ18.0mm	¥オープン価格(税・送別)
RD-19	φ19.0mm	¥オープン価格(税・送別)
RD-19.5	φ19.5mm	¥オープン価格(税・送別)
RD-28	φ28.0mm	¥オープン価格(税・送別)
センタードリル1袋 10本		¥オープン価格(税・送別)
イモビス1袋 10個		¥オープン価格(税・送別)
再研磨(お預かり~30日間)		¥オープン価格(税・送別)



### 製品寸法

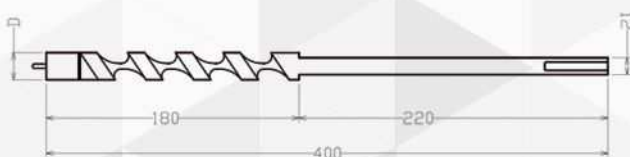

販売店(お問合せ先)

®レール軌材株式会社

TEL.022-222-1821 FAX.022-222-1822  
Contact: rail2@minos.ocn.ne.jp

製造元

RAILMAN® 株式会社 石田製作所

〒376-0013 群馬県桐生市広沢町1丁目2588番地



商品コード：RV（レール振動機ユニット）RS（レールスライダー）RTK（転倒防止金具）

# レール軸力調整装置

東日本旅客鉄道株式会社様と共同特許出願中



## 概要

ロングレールを所定の温度（設定温度）に敷設する時、締結装置緩解後軸力の部分溜まりをなくすため、ロングレールに一定の振動を与えることで軸力を均一化させる振動装置です。また、反向曲線等に於ける伸び方向が異なるレールに対し、抵抗を減少させるためにレールスライダーを使い自由滑動方式を採用しました。

## 特長

### 均一な伸び量管理

現行の低ローラーと転倒防止装置は一方向の滑動に対し、レールスライダーと転倒防止金具を使用することで、伸び方向に左右されない（線形に左右されない）施工が可能です。

### 作業効率の向上

振動機の100mエリアの振動減衰率が3%と少なく、ロングレール全長に加振させることができます。また、バッテリーを（約25分/個）使用しているため、発電機の持ち込み、コード廻し等、準備作業が不要で効率的な作業ができます。

### 騒音

加振機設置箇所の騒音値が、80dB以下で低騒音作業が可能です。

● レンタルのニッケン

鉄道用  
作業機器

レール軸力調整装置 | RV（レール振動機ユニット）RS（レールスライダー）RTK（転倒防止金具）

## レール振動機ユニット



(レール加振機)

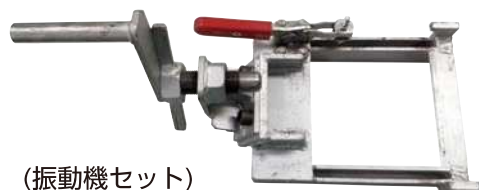

(振動機セット)

- レール加振の振源に於ける振動は、通常掛矢作業と同程度の100dBが得られます。
- 100m間隔で加振機を設置することにより、中間での振動減衰率は3%と均一的に加振することができます。
- 振動機セットは50N、60kgレール共用です。
- レール振動機ユニットは2つの部材で設置が容易です。
- レール種別には1個の部材を交換することで可能です。
- 予備バッテリーが1個ついているため、バッテリー不足の心配がありません。
- 加振機のスイッチが"ON"の状態でもロックでき、連続加振が容易です。

## レールスライダー



- 1台での载荷重量は320kgであり、50Nレール区間で6m間隔、60kgレール区間で5m間隔の設置が可能です。
- ローラーベアリングを使用しているため、微妙な移動方向の違いにも対応できます。
- 横移動防止にカムフロアーを使用しているため、内軌外へ移動したレールに対し移動を妨げません。

## 転倒防止金具



- 3号 PC マクラギ用と6号 PC マクラギ用の2種類があります。
- PC マクラギの元穴を使用して固定する方式です。
- レールが当たる部分にローラーベアリングを使用しているため、レールの縦方向のほか、レールの上下に対する抵抗にも対処できます。



この商品の使用に際しては、  
取扱説明書を必ずお読み  
下さい。

※仕様・補償内容は予告なしに変更する  
場合があります。  
※商品の外観・仕様は年式や型式により多少  
異なる場合があります。  
※詳細については、各鉄道担当営業にお問  
い合わせください。  
※鉄道機械は当社各鉄道サービス工場から  
納品・引上とさせていただきます。



### レンタルのニッケン

ご意見ご要望はeメールをご活用下さい。

●e-mail: [nikken@rental.co.jp](mailto:nikken@rental.co.jp)

ホームページでも最新情報  
をお届けしています。是非ご覧下さい。

レンタルのニッケン

検索



商品問  
合せNo

S-1848

KO131101-020a

# 人員輸送トロリー

慣性ブレーキ仕様

FOR RENT



## 【装飾使用例】

アクリルの装着により、様々な装飾が可能です。  
(アクリルは販売)



## 特長

- ①自動停止ブレーキ(ASB)付で逸走の危険はありません。
- ②4輪絶縁車輪で短絡の心配がありません。
- ③ディスクブレーキ仕様により、降雨時でも制動力は安定。

## 慣性ブレーキ

ATカート(誘導車)がブレーキを掛けると、トロリーも自動的にブレーキが効く装置です。

# 付属品一覧



使用例

品名	AT人員輸送トロリー
商品コード	TJYT
軌間	1067G(枠付)
最大積載量	300kg
全長	1930mm
全巾	1230mm
荷台の長さ	1500mm
荷台の巾	960mm
荷台の高さ	990mm
フレーム材質	アルミ
車輪径	150mm
車輪材質	ナイロン製(短絡仕様=アルミ製)
絶縁装置	4輪
ブレーキ装置	自動停止ブレーキ(ASB)
重量	92kg



牽引棒



シートベルト

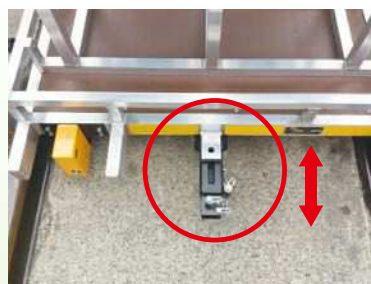

自動停止  
ブレーキ



駐車  
ブレーキ



歯止め

## 使用上のご注意

ご使用前に必ず説明書をお読みください。  
人員輸送トロリーは、鉄道各社様の規則に基づいた使用許可を得た上で列車運行に支障を起こさないよう正しく安全にご使用ください。



この商品の使用に際しては、取扱説明書を必ずお読みください。

- \*仕様・補償内容は予告なしに変更する場合があります。
- \*商品の外観・仕様は年式や型式により多少異なる場合があります。
- \*詳細、その他の商品については、最寄りの営業所にお問い合わせください。
- \*当営業所に在庫が無い場合には、有料にて他営業所から取り寄せます。

S-2148  
P170727-000ya



**レンタルのニッケン**

ご意見ご要望はeメールをご活用ください。

●e-mail: [nikken@rental.co.jp](mailto:nikken@rental.co.jp)

ホームページでも最新情報をお届けしています。  
是非ご覧ください。

レンタルのニッケン

■お客様窓口

# ハンドタンパーエンジン式

ROBEL製

FOR RENT

特徴

■コードレス化

■従来品と比べ  
軽量19.9kg

■振動数の低減

■作業姿勢の  
改善

タンパー使用状況比較イメージ

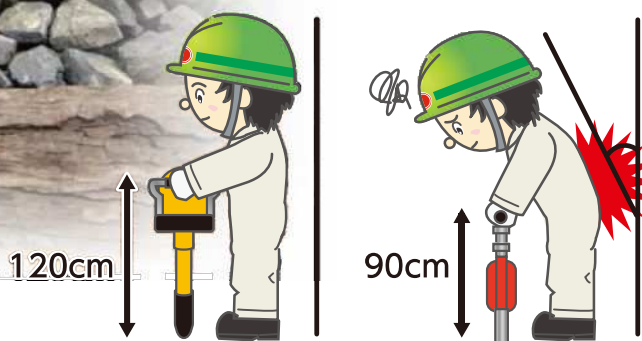

ハンドタンパー  
エンジン式

他のタンパー

● レンタルのニッケン

# 仕様



ゴム緩衝材により振動を低減



タンピングツール(消耗品)

# タンピング作業

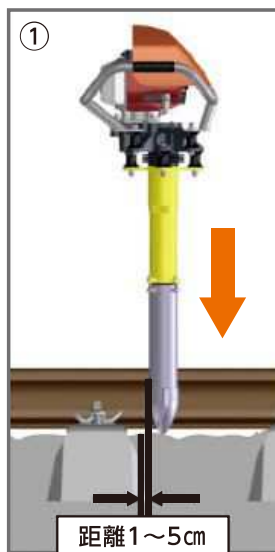

タンピングツールブレードの先端が、マクラギ底部より5~10cm深い位置に達するまでバラストに差し込む。

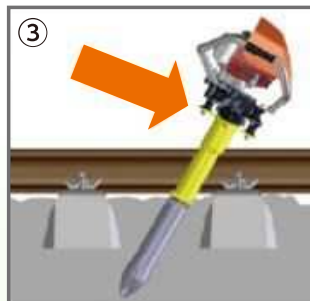
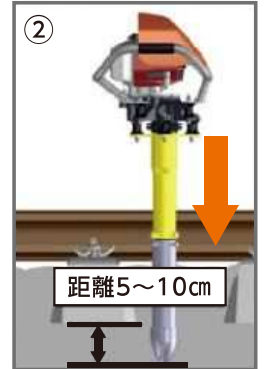

マクラギ下部のバラストを突き固めるため、ハンドタンパーをオペレーター側に傾ける。

メーカー	ROBEL
商品コード	TEGHT
最大出力	1.5kW
回転数	7500rpm
排気量	43cm <sup>3</sup>
燃料タンク容量	0.6L
燃費	約0.9L/時間(7500rpm)
排気	CARB Tier 3, EPA Phase 2, EU level 2 順守
燃料	ガソリン(オクタン価91以上) 無鉛レギュラーガソリン (E10またはそれ以下のもの) アルキレートガソリン
エンジンオイル	0.06L
寸法	1200mm×510mm×410mm
重量	19.9kg

**!** この商品の使用に際しては、取扱説明書を必ずお読みください。  
 ※仕様・補償内容は予告なしに変更する場合があります。  
 ※商品の外観・仕様は年式や型式により多少異なる場合があります。  
 ※詳細、その他の商品については、最寄りの営業所にお問い合わせください。  
 ※当営業所に在庫が無い場合には、有料にて他営業所から取り寄せます。

S-2149  
P170807-000ya

## ● レンタルのニッケン

ご意見ご要望はeメールをご活用ください。  
 ●e-mail: [nikken@rental.co.jp](mailto:nikken@rental.co.jp)  
 ホームページでも最新情報をお届けしています。  
 是非ご覧ください。

レンタルのニッケン

■お客様窓口

# 鉄道用平ボディ9t [14t車]

指定油圧オイル  
生分解性  
作動油  
※他の作動油混合禁止

狭軌  
1067mm

大型  
免許  
免許

前後同速  
⇄

逸走  
防止装置

転車台付



リモコン操作で  
ホームの高さに荷台を  
合わせることが可能!

荷台の全長が  
4950mm になり  
積載量 UP!



1280mm

1150mm

リモコン操作部



4950mm

広くなった荷台

最大積載量  
5200kg



# 鉄道用平ボディ9t [14t車]



- 狭軌  
1067mm
- 大型  
免許
- 前後同速
- 逸走  
防止装置
- 転車台付

■主な装備

●脱輪復旧装置



●非常用油圧手動ポンプ



●転車台(円型)



●車内操作パネル



●脱輪復旧アウトリガ



●非常用バッテリー(切替)



●軌陸装置操作ユニット



●バックモニター



■外形図

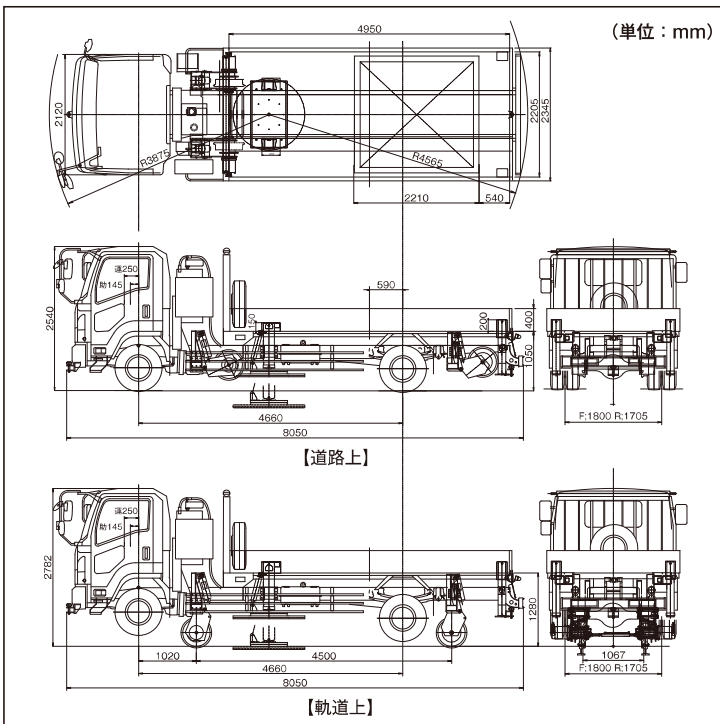

■仕様

商品コード	T9HB	
型式	SRN48STU-N	
適応軌間	狭軌	
車両乗車定員	3人	
最大積載量	5200kg	
荷台内側寸法	長 4950 × 幅 2205 × 高 400mm	
床高	オフレール	1050mm
	オンレール	レール面より 最低 1150 ~ 最高 1280mm
最高軌道走行速度	25.0km/h	
タイヤサイズ(前後)	245/80R17.5 133/131J	
登坂性能(乾燥状態)	35%	
燃料/タンク容量	軽油 / 100L	
絶縁抵抗値(乾燥時)	20MΩ以上 / 500V	
安全装置	非常用油圧手動ポンプ 非常用油圧電動ポンプ 脱輪復旧装置 ドア開放ブザー、逸走防止装置 バックモニター、転車台モニター 鉄輪4輪ディスクブレーキ 保安ブレーキ	
全体寸法	長 8050 × 幅 2345 × 高 2540mm	
車両重量	8600kg	
車両総重量	13965kg	
資格等(運転)	大型	



レンタルのニッケン

商品問合せNo

S-2184 P180410-000y

E-mailでのお問合せ

nikken@rental.co.jp

ホームページ  
はこちらから▶



この商品の使用に際しては取扱説明書を必ずお読みください。  
 ・内容は予告なしに変更する場合がありますので詳細は最寄りの営業所にお問合せください。  
 ・商品の外観・仕様は年式や型式により多少異なる場合があります。  
 ・当営業所に在庫が無い場合には、有料にて他営業所から取り寄せます。

■お客様窓口



# 軽量踏切マット

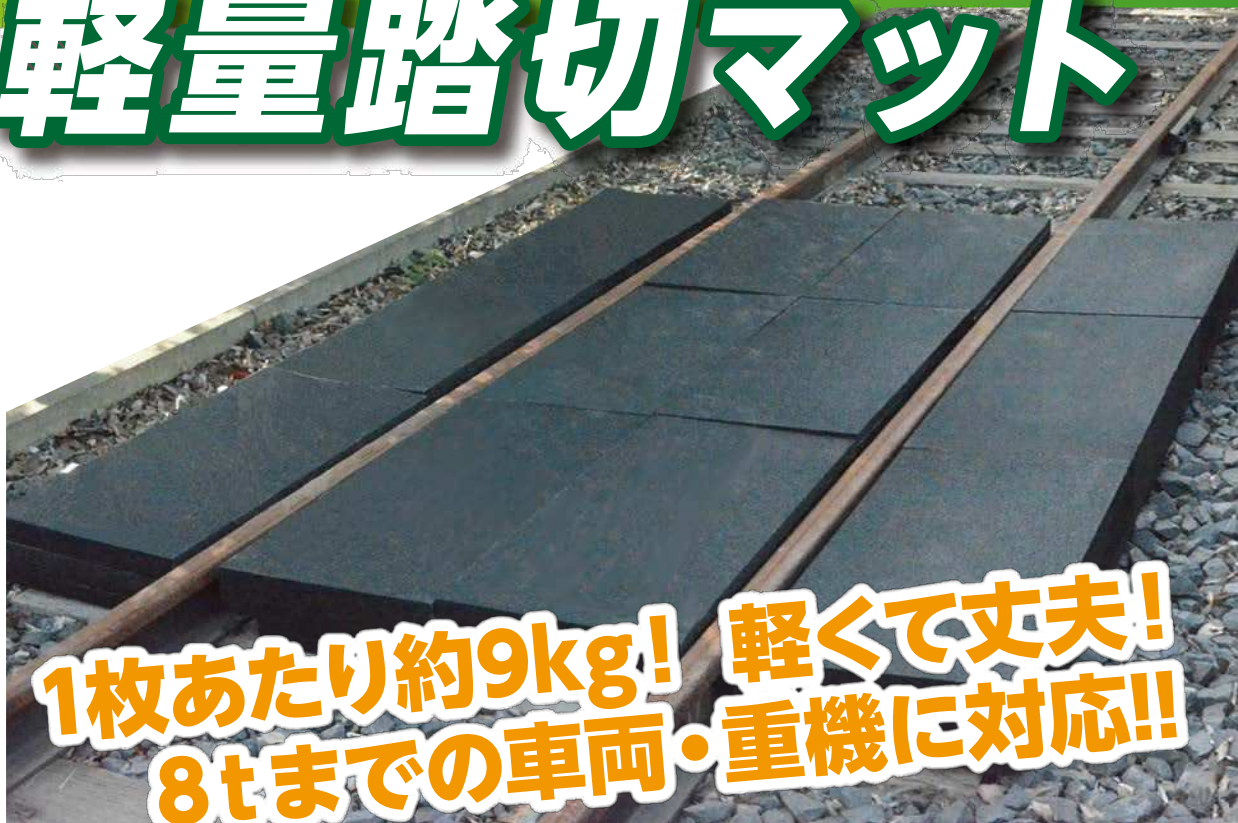

1枚あたり約9kg! 軽くて丈夫!  
8tまでの車両・重機に対応!!



1枚あたりの重量は約9kg!



軽量なので持ち運びも簡単!

## ■外形図

(単位:mm)

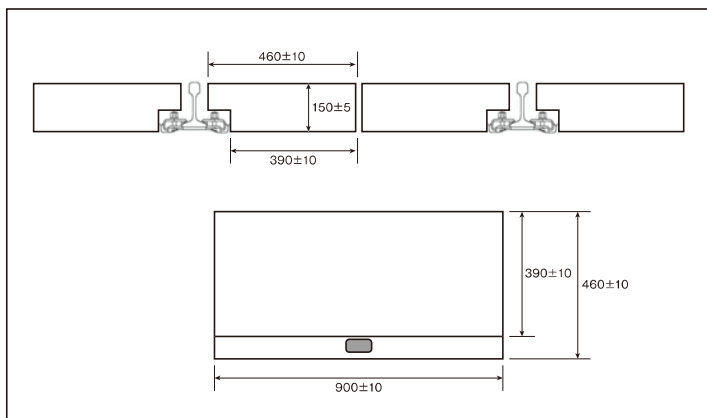

## ■仕様

重量	約9kg
長さ	900(±10)mm
幅(上面)	460(±10)mm
高さ	150(±5)mm

※仕様は予告なく変更になる場合がございます。  
※製造上の都合により、寸法に若干の誤差がございます。



レンタルのニッケン



ますます便利に!  
クレジットカードがご利用いただけます。

E-mailでのお問合せ [nikken@rental.co.jp](mailto:nikken@rental.co.jp)



この商品の使用に際しては取扱説明書を必ずお読みください。  
・内容は予告なしに変更する場合がありますので詳細は最寄りの営業所にお問合せください。  
・商品の外観・仕様は年式や型式により多少異なる場合があります。  
・当営業所に在庫が無い場合には、有料にて他営業所から取り寄せます。

商品問合せNo S-2232 P191204-000so

ホームページは  
こちらから



# “回回” Ro-Ro

商品コード / TETRS15

鉄道用 狭軌用  
 接続式トロ 15t



8t軌陸クレーンで牽引



車両積載イメージ

## ■特徴

- ・重量物の運搬が可能。(15t、1編成30t)
- ・長物の運搬が可能。
- ・生コン車・バキューム車・クローラクレーン(汎用)の運搬が可能。
- ・モーターカーのエアブレーキに対応。
- ・8t軌陸クレーンの油圧貫通ブレーキに対応。
- ・大型ユニック1台で回送・組立・解体が可能。

## ■外形図 (単位:mm)

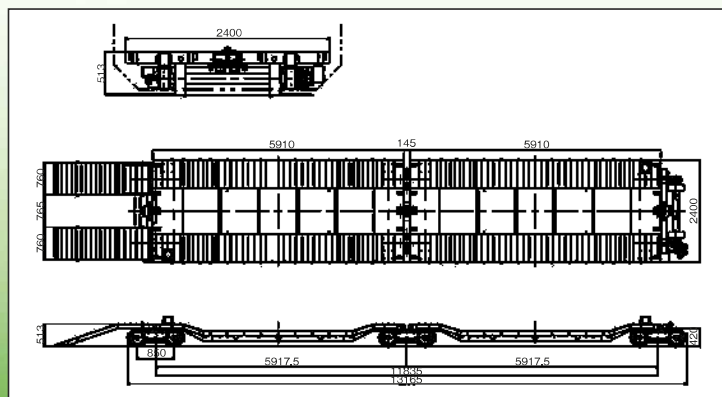

## ■仕様

軌間	1067mm
全長	13165mm
台枠寸法	幅2400×高513mm
車輪寸法	径380×幅125mm
軸距	850
最大積載荷重	15t以下
最大被牽引速度	40km/t
自重	1編成11000kg (2台枠・3台車) 台枠/台2500kg、台車/台2000kg、 スローフ/台270kg
主な付属品	指揮者台受け、連結用アタッチメント、 手歯止め3組、連結棒、 連結用エアース、油圧ホース

レンタルのニッケン

ますます便利に!  
 クレジットカードがご利用いただけます。

E-mailでのお問合せ [nikken@rental.co.jp](mailto:nikken@rental.co.jp)



この商品の使用に際しては取扱説明書を必ずお読みください。  
 ・内容は予告なしに変更する場合がありますので詳細は最寄りの営業所にお問合せください。  
 ・商品の外観・仕様は年式や型式により多少異なる場合があります。  
 ・当営業所に在庫が無い場合には、有料にて他営業所から取り寄せます。

商品問合せNo S-2292 P200129-000h

ホームページは  
 こちらから



# 支障データ計測システム

特許出願中

株式会社交通建設様と共同開発したシステムです。

## 作業効率UP・ミス防止

- ❖ MTT/BRの支障物をデジタルデータで記録
- ❖ 過去の実績をモニターで表示し、音声で案内
- ❖ 走行時の状況を動画で撮影、事務所でも確認可能
- ❖ 現場で過去データを参照しながらの調査が可能
- ❖ 保存量に上限がなく、途中でデータ保存が不要
- ❖ 制御システムと互換性がありデータ変換・手入力が不要
- ❖ 修正・追加がいつでも可能 → 事務所作業削減と転記ミス防止

軌道走行台車に搭載された制御PC、エンコーダ、カメラを使用し、キロ程情報に対応した「支障物」「支障箇所」「線形情報」「映像」といったデータを制御PCに保存します。保存した映像とキロ程情報により、現場外の事務所等においても上記データの登録・再確認ができます。



▲支障物調査装置



編集画面

区間	区間番号	区間名称	区間距離	区間速度	区間加速度	区間減速度	区間振動	区間傾斜	区間曲率	区間半径	区間中心	区間高さ	区間幅	区間色	区間注釈
両毛線	00	7KM~6KM	1.2	0.8	0.2	0.1	0.05	0.01	0.01	100	100	100	100	0.01	
両毛線	00	6KM~5KM	1.2	0.8	0.2	0.1	0.05	0.01	0.01	100	100	100	100	0.01	
両毛線	00	5KM~4KM	1.2	0.8	0.2	0.1	0.05	0.01	0.01	100	100	100	100	0.01	
両毛線	00	4KM~3KM	1.2	0.8	0.2	0.1	0.05	0.01	0.01	100	100	100	100	0.01	
両毛線	00	3KM~2KM	1.2	0.8	0.2	0.1	0.05	0.01	0.01	100	100	100	100	0.01	
両毛線	00	2KM~1KM	1.2	0.8	0.2	0.1	0.05	0.01	0.01	100	100	100	100	0.01	
両毛線	00	1KM~0KM	1.2	0.8	0.2	0.1	0.05	0.01	0.01	100	100	100	100	0.01	

▲編集画面

▶カメラによる  
動画撮影



## まくらぎ検査システム

まくらぎ情報と締結装置情報をデータで保存  
不良まくらぎ情報と設備情報の出力

まくらぎ検査装置を導入することで屋外作業を軽減し、さらにデータベースとの自動連携を強化することにより、台帳整理とデータベース化の精度を向上して机上でのまくらぎ状態確認も可能な環境を構築します。また、本環境により、今後も推進する下級線PCまくらぎ化や弾性まくらぎ化工事の計画策定労力の大幅な削減と、格段な精度向上が実現可能となります。



締・緩

トルク測定器付ボルト緊締機

型式 BTY-700NM



- ★強力トルク：
  - 締結トルク 39.2 ~ 450N・m
  - ★緩結トルク：最大 700N・m
  - ★締結トルクデータをその場でプリントアウト出来る (77 333)
- ★作業レンジの選択
  - (1) 締の直し作業
  - (2) 締め作業
  - (3) 緩め作業

サイレン すぐむしくん

型式 YM50-2



- ★作業環境を配慮した
  - 低騒音トルクレンチ 80dB/5m
  - ★トルク値を任意に設定
  - ★強力パワー・高トルク
  - ★最大 500N・m
- ★広範囲の作業に対応
  - まくらぎ、直結軌道の締結
  - 作業で全ての指定トルクに対応

切断

レール精密切断機  
でんでんむし

型式 C60-405EH



- ★速く正確に
  - ・50kgN レールは約 2分 30秒
  - ・60kg レールは約 3分
  - ・レールへの取付けは、付属の切断ゲージで位置決めした所に本体のキャッチスクリューを締めれば完了
- ★切断砥石はでんでんむし専用に開発

レール精密切断機  
レール緊張器用でんでんむし

型式 C60-405EHK



※レールに緊張器をかけたままの状態でも切断が可能

切断砥石用収納ケース

(5枚収納)



削正

一頭式レール削正機

『ラッキー』型式 YF-307

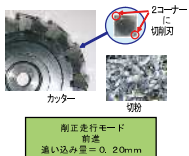

- ★切削刃物はフライスカッター採用
  - 1パス最大 0.3mm の切込みで、連続削正できます
- ★チップは独自開発
  - フライスカッターのチップは、過酷な切削条件に合わせ当機専用独自開発
- ★平滑なレール削正面を確保
  - レール接地面の工夫で、平滑できれいな仕上げ面
- ★リモコンスイッチによる簡単操作
  - リモコンスイッチで Cutter を上下動きで、削正中に任意の切込み
- ★昼間でも見やすいパネル表示

ポイントガードフロー削正機

型式 PFC-900M1



ブレードにカッター方式を採用

- ガード板を外さずフロー削正ができます!!
  - 一人で連続削正作業が可能!! 6kg
- ★ブレードとして専用チップを開発
  - ・カッター方式の為、1パスでの削り量が砥石よりも多い
  - ・チップの交換が容易
- ★ポイントガードの上下面を削正
  - ★削正面は精度良くきれい
- ★ポイントガードへの機械の設置が非常に容易

コードレス  
接着絶縁フロー削正機

型式 FG18-L



小型軽量  
4.5kg

フロー発生状態

↓

片側削正後

↓

絶縁材挿入

完成状態

測る

新製品 レール頭面測定機

型式 YSK-1000 II



1メートルの測定時間は、わずか 10 秒

- ★タブレット・スマートフォンで簡単操作
- ★モバイルプリンターで測定データを印刷可能
- ★軽量化を実現 (質量約 4kg・収納ケース別)
- ★新型レールランプでキャッチ “くらくら” 設置
- ★本体にバッテリー内蔵のため外部電源不要

磨く

レールさび取り研磨機



★自走式

- ・1パスで 20mm 巾を研磨
- ・集塵機構で粉塵飛散カット
- ・アウトリガーの収納自在
- ・既存レールを傷つけず
- ・錆びを綺麗に落とす
- ・側面さび取り可能

上げる

レールこう上器

型式 YL-613



★軌道バットの位置整正!!

- ★コンパクト (2.9kg)
- リュックに収納可

穿孔

底部固定型レール穿孔機

型式: UB32-800



従来のミニかぶの性能をそのままに底部固定型レール穿孔機を開発

- ★建築限界を交差しない：
  - 時間・場所を選ばず穿孔作業可
- ★専用ハイスpeedカッター使用
  - で能率よく、高精度に穿孔
- ★安全性：
  - 二重絶縁モータ使用
  - 過負荷防止装置付き
- ★軽量・コンパクト
- ★作業性：
  - 軌間の内外両側から穿孔可

ミニかぶ

型式 D32F-1100M1  
型式 D32F-1100M2



レール種別が一目で確認

- ★軽量・コンパクト (10kg!!)
- ★高精度に穿孔
  - ・専用のハイスpeedカッター使用で高精度に穿孔
  - ・付属のピッチゲージで正確な穴ピッチ
- ★安全性
  - ・二重絶縁モータを使用

新製品

ミニかぶ コードレス

型式 D32F-V



発電機不要!

- ★従来のミニかぶ機能そのままに、バッテリー化した
- ★パワフルモータにより、穿々穿孔!
- ※ハイスpeedカッター
  - φ21 ~ φ32 (オプション)
  - (消耗品は、ミニかぶ・かぶとむし共通)

釘

犬ギ打機

型式 H6A-2600E1



- ★ハンマー部は空圧で上昇
- ★犬ギを直角に打ちます
- ★打ち込みの際、犬ギがレール側面より絶対に離れない
- ★打ち込み時間は、2 ~ 3 秒
- ★容易な搬入出
  - (ハンマー・発電機・コンプレッサー部にそれぞれ分離可)
- ★合成マクラギにも対応可

犬ギ抜機

型式 P10SM-1300M1  
型式 P10SM-1300M2



- ★専用のブローヘッド使用で犬ギがまっすぐ抜け力の無駄がない
- ★ブローガイドの交換で各種タイプレートに対応
- ★各種タイプレートの犬ギの頭を痛めずに抜けるので再度利用可
- ★抜き上げ時間は、2 ~ 3 秒
- ★橋梁の上でも極めて安全に作業可

新製品

コードレス 犬ギ抜機

この製品は、株交通建設社と共同開発したものです。



- ★使用電池 …… 18V リチウムイオン電池
- ★モーター …… ブラシレスモーター
- ★ブローヘッド …… 150mm ストローク
- ★蓄電池容量 …… 6.0Ah
- ★騒音 …… 82dB
- ★機械寸法 …… 高さ 805×412×93
- ★機械質量 …… 11.5kg (+BAT 0.7kg)
- ★バッテリーは各メーカー対応

面取

レール端面外周面取機

型式 YGE300



- ★レール切断後、レール端面全外周の面取り
- ★面取量は円板の位置調整で 0 ~ 3C 迄
- ★一度決めた面取量以上の面取りなりません

コードレス六面取機

型式 YC1832



- ★21 分の充電で 30 穴の面取り
- ★超硬チップ使用のため焼入れレールの面取りも楽々
- ★コードレスのため機動性抜群
- ★面取り刃物 (XO-7714付) は、4 面使用で経済的
- ★4 面替えて約 2000 穴面取り可

照明

新製品 LED 照明装置

さらに明るくなりました!

(251x・25m 当社比)

- ★高品質・長寿命の純国産 LED を使用
- ★小型軽量のバッテリー式
- ★明るさは上下自由
- ★トンネル内作業に最高

地球温暖化対策に



何でも質問を  
ご遠慮なく  
お問い合わせください

除去

折損ボルト除去機 (PCまくらぎ、直4スラブ対応)



- まくらぎ交換が不要 となります  
内部に残った折損ボルトを簡単に除去できます  
埋込栓を備つけずに作業が行えます
- ★持ち運びが容易 (除去機一式工具箱に収納)
- ★一人で施工が可能
- ★PCまくらぎ、直4スラブいずれのにも対応可能

継目ボルト除去機



- ★ナットが固着した継目ボルトの  
回り止部 (四角部) を穿孔し、ネジ軸と切り離します //
  - ★レールクランプ部分は従来のミニかぶりに装着できます //
- 1) 作業に熟練度を必要としません
  - 2) 40N, 50N, 50PS, 60 レールに対応
  - 3) 異形継目板敷設箇所、レールボンド敷設箇所の穿孔が可能

切断

マクラキ用 ショルダー切断機

型式: YN-1130



- マクラキ上のショルダーを安全、かつ簡単に切断する機械を開発しました
- ★切断箇所への設置は極め簡単
    - ・ガイド板をジョイントに当て、のこ刃を押し下げるだけで切断できます
    - ・レールを動かす必要がありません
  - ★軽量コンパクト: 9.5kg
  - ★のこ刃で切れ味抜群
  - ★安全性を確保
    - ・のこ刃でジョイントを切断するため、火花が飛ばず安全
    - ・のこ刃の回転部にカバーを設置しているため、指の挟み込み等がありません

調整

軌間調整器 カマキリさん

型式 YT-1435/YT-1067



- ★50N/60kg両方のレール軌間調整可
- ★切替コマの向きを変えるだけでそれぞれのレールに対応
- ★固定方法は底部に掛けるだけ
- ★レール固定後、軌間を±30mmの範囲で調節可

掃

ハイパワークリーナー

型式 YVJ-100/YVJ-200



- ★油付着/バラスト、湿ったバラストもOK
- ★モーター焼損防止機能付き
- ★掃除機からの排気を清浄化
- ★騒音低減 65dB(A)

削正

ポイントガードフロア削正機

型式 PFC-900M1



- ★ブレードにカッター方式を採用  
ガード板を外さずフロア削正ができます //
- ★一人で運搬・削正作業が可能!!6kg

- ★ブレードとして専用チップを開発
  - ・カッター方式のため、1パスでの削り量が砥石よりも多い
  - ・チップの交換が容易
- ★ポイントガードの上下面を削正
- ★削正面は精度良くきれい
- ★ポイントガードへの機械の設置が非常に容易

フローグラインダー

型式 FG10-500M1



- ★普通継目のフロアはもちろん、  
接着絶縁継目のフロアも削正
- ★削正刃具はタイヤホイールで  
普通継目と絶縁継目の2種類を用意
- ★摩耗レールの形状に倣って一定量の削正 (図1)
- ★削り量 (45°, 90°) 最大C3まで削正
- ★端面は、最大レール上面より10mmまで削正

接着絶縁 フロー削正ガイド



- ★小型・簡単 // まっすぐ  
手ノコによるフロア削正をサポートします //
- ★小型・軽量
  - ・リュックに入るサイズ
- ★マグネットロックで簡単セッティング
- ★熟練度不要
  - ・ガイドローラーがノコ刃倒れを防ぎ、真っ直ぐ切れます
  - ・ノコ刃の切り込み角度が斜めになってもガイドローラーで保持。コーナーRにも対応
- ★絶縁仕様